

ACTA NÚM. 12/20

ACTA DEL PLE ORDINARI DE LA CORPORACIÓ MUNICIPAL, CELEBRAT EL DIA VUIT DE SETEMBRE DE DOS MIL VINT-I-U

A la ciutat de Sagunt, el dia vuit de setembre de dos mil vint-i-u, a les 17 hores i 8 minuts, es reuneixen a la Sala de Sessions de la Casa Consistorial, sota la Presidència de l'Il·lm. Sr. Alcalde, Sr. Dario Moreno Lerga, els següents regidors i regidores:

Sra. María José Carrera Garriga
Sr. Javier Raro Gualda
Sra. Ana M^a Quesada Arias
Sr. Francisco Javier Timón Saura
Sr. Josep Francesc Fernández Carrasco
Sra. María Asunción Moll Castelló
Sr. Josep Maria Gil Alcamí
Sr. José Manuel Tarazona Jurado
Sra. Maria Josep Soriano Escrig
Sr. Manuel González Sánchez
Sr. Juan Antonio Guillén Juliá
Sra. Pilar Berna García
Sr. Cosme José Herranz Sánchez
Sra. Carolina Fuertes Gallur
Sr. Sergio Ramón Muniesa Franco
Sra. Davinia Bono Pozuelo
Sra. María Isabel Sáez Martínez
Sr. Guillermo Sampedro Ruiz
Sr. Salvador Montesinos Zamorano
Sr. Raúl Castillo Merlos
Sr. Alejandro Vila Polo

EXCUSEN INASSISTÈNCIA:

Sr. Francisco Alejandro Sotoca Ruiz
Sra. Natalia Antonino Soria
Sr. Roberto Rovira Puente

Assistits del secretari general, Sr. Emilio Olmos Gimeno, i de la viceinterventora, Sra. Rosa García López, a fi de realitzar sessió ordinària del Ple de la corporació, en primera convocatòria.

Es fa constar que la Sra. Sáez s'incorpora a la sessió en el punt 5 de l'ordre del dia.

La Presidència obri l'acte i, vist que tots han sigut convocats en legal forma i que hi ha prou quòrum, s'examinen els assumptes que tot seguit es relacionen i que han estat a disposició de les persones convocades a aquest Ple des de la data de la convocatòria.

PRIMERA PART: PART RESOLUTÒRIA

1 EXPEDIENT 831919T APROVACIÓ ACTA SESSIÓ 29.07.2021

Juntament amb la convocatòria i l'ordre del dia, en l'expedient electrònic corresponent, s'ha posat a la disposició de totes les regidores i regidors l'esborrany de l'acta de la següent sessió plenària:

- 29.07.2021

Atés el que disposa l'article 121.2 de la Llei 8/2010, de 23 de juny, de la Generalitat, de Règim Local de la Comunitat Valenciana, sobre l'elaboració i aprovació de les actes de les sessions dels òrgans col·legiats.

I atés que, segons el que preveuen els articles 86 i 89 del vigent Reglament Orgànic Municipal, com a primer punt de l'ordre del dia del Ple de la corporació ha de figurar l'aprovació d'actes de sessions anteriors.

Sotmés l'assumpte a votació, resulta:

Total regidors: 25. Regidors presents en aqueix moment en la sessió: 21. Regidors absents en la votació: 4. Senyors/es Sotoca, Antonino, Sáez i Rovira. Vots a favor: 21, senyors/es Alcalde, Carrera, Raro, Quesada, Timón, Fernández, Moll, Gil, Tarazona, Soriano, González, Guillén, Berna, Herranz, Fuertes, Muniesa, Bono, Sampedro, Montesinos, Castillo i Vila; per això, el Ple de l'Ajuntament, per unanimitat, ACORDA:

Aprovar l'esborrany de l'acta de la següent sessió plenària: 29-07-2021.

2 EXPEDIENT 762010Y. MODIFICACIÓ ORDENANÇA PROTECCIÓ MEDI AMBIENT ATMOSFÈRIC (ARTICLE 53, 73, 74 I 76) // VA 2021

Des del passat 3 de maig el present document d'esborrany de modificació dels articles 53, 73, 74 i 76 de l'Ordenança de Protecció del Medi Ambient Atmosfèric es va exposar per un termini mínim de VINT dies hàbils de manera accessible al públic i consulta durant tot aqueix període en la pàgina WEB de l'Ajuntament.

Vist que l'expedient administratiu és el de referència 762010Y sense que s'hagen presentat al·legacions”.

L'art. 35.3 de la Llei 5/2014, LOTUP, estableix el següent:

“3. Les ordenances municipals de policia de l'edificació regularan els aspectes morfològics i ornamentals de les construccions i, en general, aquelles condicions de les obres d'edificació que no siguin definitòries de l'edificabilitat o la destinació del sòl. També poden regular, en termes compatibles amb el planejament, les activitats susceptibles d'autorització en cada immoble. Les ordenances hauran de ser conformes amb les disposicions estatals o autonòmiques relatives a la seguretat, salubritat, habitabilitat, accessibilitat i qualitat de les construccions i, en cap cas, menyscabaran les mesures establides per a la protecció del medi ambient i del paisatge urbà o dels béns catalogats d'interés cultural o històric.”

CONSIDERANT que l'art. 133 de la Llei 39/2015, de PAAP, estableix el següent:

“Article 133. Participació dels ciutadans en el procediment d'elaboració de normes amb rang de Llei i reglaments.

1. Amb caràcter previ a l'elaboració del projecte o avantprojecte de llei o de reglament, se substanciarà una consulta pública, a través del portal web de l'Administració competent en la qual es recaptarà l'opinió dels subjectes i de les organitzacions més representatives potencialment afectats per la futura norma sobre:

- a) Els problemes que es pretenen solucionar amb la iniciativa.
- b) La necessitat i oportunitat de la seua aprovació.
- c) Els objectius de la norma.
- d) Les possibles solucions alternatives reguladores i no reguladores.

2. Sense perjudici de la consulta prèvia a la redacció del text de la iniciativa, quan la norma afecte els drets i interessos legítims de les persones, el centre directiu competent publicarà el text en el portal web corresponent, a fi de donar audiència als ciutadans afectats i recaptar totes les aportacions addicionals que puguin fer-se per altres persones o entitats. Així mateix, podrà també recaptar-se directament l'opinió de les organitzacions o associacions reconegudes per llei que agrupen o representen les persones els drets o els interessos legítims de les quals es veren afectats per la norma i els fins de la qual guarden relació directa amb el seu objecte.

3. La consulta, audiència i informació públiques regulades en aquest article hauran de realitzar-se de manera tal que els potencials destinataris de la norma i els qui realitzen aportacions sobre ella tinguen la possibilitat d'emetre la seua opinió, per a això hauran de posar-se a la seua disposició els documents necessaris, que seran clars, concisos i reunir tota la informació necessària per a poder pronunciar-se sobre la matèria.

4. Podrà prescindir-se dels tràmits de consulta, audiència i informació públiques previstos en aquest article en el cas de normes pressupostàries o organitzatives de l'Administració General de l'Estat, l'Administració autonòmica, l'Administració local o de les organitzacions dependents o vinculades a aquestes, o quan concórreguen raons greus d'interés públic que ho justifiquen.

Quan la proposta normativa no tinga un impacte significatiu en l'activitat econòmica, no impose obligacions rellevants als destinataris o regule aspectes parcials d'una matèria, podrà ometre's la consulta pública regulada en l'apartat primer. Si la normativa reguladora de l'exercici de la iniciativa legislativa o de la potestat reglamentària per una Administració preveu la tramitació urgent d'aquests procediments, l'eventual excepció del tràmit per aquesta circumstància s'ajustarà al que es preveu en aquella.”

Aquest article 133 ha sigut declarat contrari a l'ordre constitucional de competències en els termes del fonament jurídic 7 b) i c) de la Sentència TC (Ple) 55/2018 de 24 de maig («BOE» 22 juny), excepte l'incís del seu apartat 1 “amb caràcter previ a l'elaboració del projecte o avantprojecte de llei o de reglament, se substanciarà una consulta pública” i el primer paràgraf de l'apartat 4.

D'això es dedueix que el tràmit de consultes és legalment necessari i que les exempcions a aquest tràmit del paràgraf segon de l'apartat 4 no estan vigents, per la qual cosa no poden ser invocables en el present cas, encara que concórreguen.

Atés que l'art. 49 de la Llei 7/85, RBRL, estableix que:

“Article 49

L'aprovació de les Ordenances locals s'ajustarà al següent procediment:

- a) Aprovació inicial pel Ple.
- b) Informació pública i audiència als interessats pel termini mínim de trenta dies per a la presentació de reclamacions i suggeriments.
- c) Resolució de totes les reclamacions i suggeriments presentats dins del termini i aprovació definitiva pel Ple.

En el cas que no s'haguera presentat cap reclamació o suggeriment, s'entendrà definitivament adoptat l'acord fins llavors provisional.”

Sotmés l'assumpte a votació, resulta:

Total regidors: 25. Regidors presents en aqueix moment en la sessió: 21. Regidors absents en la votació: 4. Senyors/es Sotoca, Antonino, Sáez i Rovira. Vots a favor: 21, senyors/es Alcalde, Carrera, Raro, Quesada, Timón, Fernández, Moll, Gil, Tarazona, Soriano, González, Guillén, Berna, Herranz, Fuertes, Muniesa, Bono, Sampedro, Montesinos, Castillo i Vila; per la qual cosa, de conformitat amb el dictamen de la Comissió Informativa de Territori i Sostenibilitat, el Ple de l'Ajuntament, per unanimitat, ACORDA:

PRIMER:

Sotmetre a aprovació inicial el present document d'esborrany de modificació dels articles 53, 73, 74 i 76 de l'Ordenança de Protecció del Medi Ambient Atmosfèric:

Motivació de la modificació articles 53, 73, 74 i 76 de l'Ordenança de Protecció del Medi Ambient Atmosfèric.

Donat el temps transcorregut des que en 1987 va ser publicada l'Ordenança de Protecció del Medi Ambient Atmosfèric, és a dir, fa ja més de 30 anys, la qual cosa ha comportat l'existència de millors tècniques disponibles, juntament amb l'avanç tecnològic produït durant aquests anys, en el que a equips d'aire condicionat, ventilació i tractament de fums respecta, unit a l'experiència acumulada durant tots aquests anys, que ha generat una

major informació tècnica, per a aconseguir una millor regulació legislativa, que fa 30 anys aproximadament, per a la correcta aplicació i compliment de determinats articles d'aquesta Ordenança, per part de personal tècnic municipal, projectistes, personal instal·lador, etc., i en general de qualsevol persona que forme part del procés edificatori, fa necessària la modificació i actualització dels articles 53, 73, 74 i 76 de l'Ordenança de Protecció del Medi Ambient Atmosfèric, per a, sense menyscabar de cap manera la protecció del Medi Ambient i la salut de les persones, aconseguir facilitar la implantació d'instal·lacions, activitats i serveis amb les millors tècniques disponibles en l'actualitat.

Es modifica l'Ordenança de Protecció del Medi Ambient Atmosfèric en els següents termes:

U. Es modifica l'apartat c) de l'article 53, que queda redactat com segueix:

c) Evacuació de fums

L'evacuació de fums, gasos, vapors i emanacions es realitzaran per mitjà de campanes d'absorció, conductes i ximeneies de secció suficient, de tal forma dimensionades que garantiscen un tir correcte.

Les boques de les ximeneies estaran situades almenys a 1 m per damunt dels careners de les teulades, murs o qualsevol altra construcció, distant menys de 10 m.

Les boques de les ximeneies situades a distàncies compreses entre 10 i 20 m de qualsevol construcció hauran d'estar a nivell no inferior al de la vora superior d'aquesta construcció.

Aquestes distàncies es prendran sobre el pla horitzontal que conté l'eixida de fums lliure de terminals, reducció o altres accessoris i rematades que poguera portar, mesura des de la paret exterior de la ximeneia.

Queda prohibit evacuar a l'exterior fums, gasos, emanacions i vapors més pesats que l'aire, que hauran de ser captats i neutralitzats en el mateix focus d'emissió.

Dos. Es modifica l'article 73, que queda redactat com segueix:

Article 73.

En les indústries de fabricació de pa i articles d'alimentació (com el cas de forns obradors industrials, torradors de café, fàbriques de creïlles fregides, de fruita seca, etc.), a més que l'abocament de fums dels generadors allí instal·lats complisca amb el que estableix l'Ordenança, no es permetran finestres, claraboies o similars practicables, a la zona de cocció, que puguin posar en comunicació directa el recinte industrial amb l'atmosfera. La ventilació i extracció d'aire enrari es farà mitjançant ximeneia que complirà les mateixes condicions que les d'expulsió de fums dels generadors.

Excepcionalment, quant a la ventilació i extracció d'aire enrari de la zona d'obrador de xicotetes indústries de fabricació de pa o similars (forns de pa, brioixeria, pastisseries...) serà suficient que aquesta s'ajuste al que estableix l'article 76 de la present ordenança, sempre que es dispose, en tot cas, d'un sistema de filtrat d'olors (filtre de carbó actiu, generador d'ozó...) prèviament al seu abocament a l'exterior i es compte amb el corresponent contracte de manteniment d'aquests filtres, amb empresa mantenedora autoritzada. Així mateix, en aquestes últimes activitats podran existir finestres o portes practicables, sempre que, durant l'elaboració dels productes, aquestes romanguen tancades, amb la finalitat que no es transmeten les olors a l'exterior.

Tres. Es modifica l'Article 74, que queda redactat com segueix:

Article 74

1. Les persones titulars de les activitats en els quals es cuinen aliments (com ara restaurants, bars, cafeteries, pizzeries, menjar per a portar, o similars), estan obligades que els fums, olors i greixos resultants no transcendisquen a l'exterior. Per a això, s'instal·larà un sistema de captació a base de campana extractora, filtres i posterior extracció dels fums a l'exterior a través de ximeneia a coberta.

L'evacuació per xemeneia a coberta haurà de complir, en general, amb l'indicat en l'article 53.c de la present Ordenança.

Com a excepció, excepte en el referent a l'altura de la xemeneia, es podran reduir les distàncies indicades en aquest article 53.c, a la meitat, sempre que es complisquen les següents condicions:

- Els fums evacuats a l'exterior hauran d'estar el més nets possible, sense partícules de greix i olors. Per a això s'establiran les oportunes mesures correctores, sent obligatori, com a mínim, la instal·lació de campana extractora, filtres de greix i d'olors (carbó actiu, rentador de fums, ozó, etc.).

- La instal·lació origen dels fums tindrà una potència total instal·lada (P_T) igual o inferior a 30 kW, considerant com la potència total instal·lada la suma de la potència dels aparells directament destinats a la preparació d'aliments i susceptibles de provocar ignició, tenint en compte el que s'estableix en la nota (1) de la Taula 2.1 de la Secció SI 1 del Document Bàsic de "Seguretat en cas d'Incendi" (DB SI) del Codi Tècnic de l'Edificació (CTE). A aquest efecte la potència dels forns tancats, independentment que siguin a gas o elèctrics, també es computarà a l'hora de determinar la potència total instal·lada, sempre que la suma de la potència de tots els forns instal·lats siga superior a 7 kW.

- Que el combustible utilitzat siga gas o elèctric.

1. No obstant això, l'indicat en l'apartat 1, es permetrà l'evacuació de fums per façana, o per coberta sense complir les distàncies indicades en l'article 53.c, a aquelles activitats que complisquen les següents especificacions:

a) Que es justifique la impossibilitat de dotar de xemeneia.

b) Que el punt d'abocament dels fums a l'exterior complisca amb els següents paràmetres:

- Cabal màxim d'abocament 0,4 m³/s.

- Altura mínima a la vorera 2 m, proveït de reixeta de 45° d'inclinació que oriente l'aire cap amunt.

- Distància mínima a qualsevol buit de finestra, porta (practicables) o entrada de ventilació, alienes a l'activitat i situades en el mateix front de façana que el punt d'abocament, siga de 2 m.

- Així mateix, la distància mínima entre l'eixida de fums i el punt més pròxim de qualsevol buit de finestra, porta (practicables), o entrada de ventilació, alienes a l'activitat, i situades en diferent front de façana o en paraments enfrontats serà de 3,5 m.

En els dos casos anteriors, en el supòsit d'existir elements sortints entre l'eixida de fums i aquests buits de finestra, porta (practicables), o entrada de ventilació, les distàncies dalt indicades podran reduir-se en la dimensió de l'esmentat sortint (veure Figura 1 de l'article 76).

a) La potència total instal·lada (P_T), calculada conforme a l'indicat en l'apartat 1 d'aquest article, siga igual o inferior a 10 kW.

b) Els fums evacuats a l'exterior hauran d'estar el més nets possible, sense partícules de greix i olors. Per a això s'establiran les oportunes mesures correctores, sent obligatori com a mínim, la instal·lació de campana extractora, filtres de greix i d'olors (carbó actiu, ozó, etc.).

c) Que el combustible utilitzat siga gas o elèctric.

d) En el cas que l'abocament es realitze a coberta, les boques de la xemeneia situades a menys de 5 m de distància de qualsevol buit de finestra o porta (practicable), alié a l'activitat, s'eleva almenys 1 m sobre aquest buit. Aquesta distància es prendrà sobre el pla horitzontal que conté l'eixida de fums mesurada des de la paret exterior de la xemeneia. En tot cas, l'altura de la xemeneia serà d'almenys 1 m sobre la coberta.

1. Independentment de l'indicat en l'apartat 1 i 2 del present article, es podran instal·lar campanes amb sistema de recirculació d'aire, sense necessitat d'abocament de fums a l'exterior, sempre que la potència total instal·lada (P_T), calculada conforme a l'indicat en l'apartat 1 d'aquest article, siga inferior a 15 kW i es justifique documentalment la seua viabilitat tècnica ajustant-se a les indicacions del fabricant del sistema.

2. En tots els casos anteriors, les persones titulars dels establiments hauran de disposar d'un contracte de manteniment, amb empresa autoritzada, per a la neteja de tot el sistema d'extracció (campana, conducte, extractor, filtres...) per a garantir la no acumulació de greixos o sutges en el seu interior, amb una periodicitat de 6 mesos o inferior, segons el cas. Així mateix, en cas de comptar amb un sistema de filtrat de fums i d'olors s'haurà de disposar d'un contracte de manteniment amb empresa mantenidora autoritzada, del sistema de filtrat dels fums i olors, amb la periodicitat que establisca el fabricant del sistema, la qual s'indicarà en la documentació tècnica del corresponent títol habilitant. Sobre aquest tema, la persona titular de la instal·lació haurà de disposar, per a la seua presentació en qualsevol moment a petició dels agents de l'autoritat, les factures abonades, tant de les últimes operacions de manteniment de tot el sistema d'extracció com de les operacions de manteniment del sistema de filtrat de fums i olors, així com el justificant de realització d'aquesta operacions i data de realització, dutes a terme per l'empresa mantenidora.

Quatre. Es modifica l'article 76, que queda redactat com segueix:

Article 76

1. L'evacuació a l'exterior d'aire fred, calent o enrari, producte del condicionament de locals (tant aire condicionat com ventilació/renovació) es realitzarà de manera que quan el cabal de l'aire evacuat siga inferior a $0,4 \text{ m}^3/\text{s}$, l'eixida d'aire distarà, com a mínim, 1 m de qualsevol buit de finestra o porta (practicables), alié a l'activitat, pertanyent a locals habitables d'ús habitatge.

2. Si aquest cabal d'aire evacuat a l'exterior està comprés entre $0,4$ i $2 \text{ m}^3/\text{s}$, l'eixida d'aire distarà com a mínim 2 m de qualsevol buit de finestra o porta (practicables), alié a l'activitat, pertanyent a locals habitables d'ús habitatge. Així mateix, l'eixida d'aire distarà com a mínim 3,5 m de qualsevol buit de finestra o porta (practicables), alié a l'activitat, pertanyent a locals habitables d'ús habitatge, situat en paraments enfrontats o paraments que formen angles inferiors 90° .

3. En el cas que aquest cabal d'aire evacuat a l'exterior siga superior a $2 \text{ m}^3/\text{s}$, en general, l'eixida d'aire haurà d'emplaçar-se en la coberta de l'edifici al qual pertany el local, bé situant els equips d'aire condicionat i els equips d'extracció d'aire en la coberta o bé evacuant l'aire a través de ximeneia a coberta del citat edifici. En aquest cas, o quan per qualsevol motiu, l'abocament d'aire es realitze en la coberta de l'edifici, l'eixida de l'aire viciat se situarà 1 m per damunt de qualsevol buit de finestra o porta (practicables), alié a l'activitat, existent en un radi de 5 m. Aquesta distància es prendrà sobre el pla horitzontal que conté l'eixida d'aire viciat mesurada des de la paret exterior de la ximeneia, o des de la reixeta de l'equip corresponent d'aire condicionat o ventilació fins al citat buit de finestra o porta (practicables).

4. Per als apartats anteriors del present article, en el supòsit d'existir elements sortints entre l'eixida d'aire viciat i els buits de finestra o porta (practicables), aquesta distància (d) podrà reduir-se en la dimensió de l'esmentat sortint (a) (veure Figura 1). En el cas que la dimensió d'aquest element sortint (a) siga superior o igual a 0,60 m, no serà necessari complir cap de les distàncies indicades en els punts 1 i 2 del present article.



Figura 1
La distancia $d=a+b$

5. Quan les eixides d'aquest aire evacuat se situen en la façana, les reixetes o en el seu cas les mateixes reixetes de les unitats d'aire condicionat hauran de col·locar-se a l'interior del local sense sobreixir del plànol de façana, i a una altura d'almenys 2 m respecte al nivell de la vorera. Quan el punt d'abocament d'aire siga a través de reixeta, es realitzarà de manera que l'aire no s'oriente cap avall (per exemple: làmines orientades cap amunt, cap als costats...), excepte quan no s'ocasionen molèsties als vianants.

6. La instal·lació d'aparells d'aire condicionat i/o evacuació de l'aire viciat complirà, en tot cas, la normativa específica referent a transmissió de sorolls i vibracions.

Cinc. Es modifica l'article 80, que queda redactat com segueix:

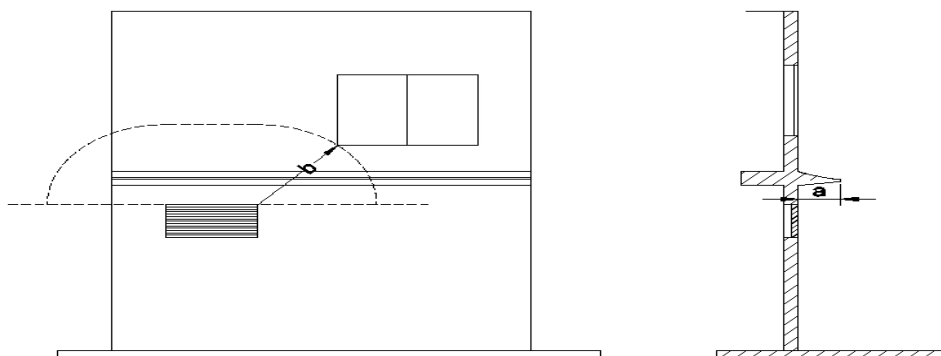
Article 80

Allò indicat en els diferents articles de la present Ordenança, serà de general aplicació, si bé, es podran admetre solucions diferents a les establides en aquests articles, basades en les millors tècniques disponibles o similars, segons el cas, prèvia autorització de l'Ajuntament de Sagunt a través dels serveis tècnics municipals, quan es jutgen prou justificades, tècnicament i documentalment, la seua necessitat, derivada de la singularitat del projecte, o de la de l'edifici (per exemple: immobles o elements catalogats; immobles situats dins del conjunt històric artístic i entorn de protecció BICs i els seus entorns; així com illes amb zonificació Z0 segons el Pla General d'Ordenació Urbana, etc.).

Independentment de l'articulat en la present ordenança, en el cas que, una vegada en funcionament la instal·lació o l'activitat, s'ocasionaren molèsties per calor, fums o olors i aquestes foren verificades i ratificades pels serveis d'inspecció municipals, es podrà requerir, a costa de la persona titular de l'establiment, i sense dret a indemnització, la introducció de les mesures correctores pertinents.

Disposició Transitòria Primera

1. Les instal·lacions o activitats existents legalitzades, o en tramitació, a la data d'entrada en vigor de la present modificació de l'Ordenança, no requeriran d'adaptació a aquesta modificació.

2. Així mateix, es consideraran adaptades a la present modificació, aquelles instal·lacions o activitats existents legalitzades, o en tramitació, pel mer fet de complir els requisits establits en la present modificació.

SEGON. Sotmetre el TEXT INDICAT a informació pública i audiència als interessats pel termini mínim de trenta dies per a la presentació de reclamacions i suggeriments.

3 EXPEDIENT 805596J. PROPOSTA CREU AL MÈRIT POLICIAL AMB DISTINTIU BLAU AGENT POLICIA MUNICIPAL DE MADRID 2/21 FE

Vist l'escrit del Sr. Rafael de Manuel Gascó, comissari principal cap de la Policia Local de Sagunt, amb el vistiplau de la regidora delegada de Policia Sra. Natalia Antonino Soria, per mitjà del present escrit i en relació amb el tema de l'assumpte, exposa:

“Que es pretén donar públic i meritori reconeixement d’aquelles conductes i actuacions excepcionals que denoten un lliurament, una actitud i una forma de treball exemplar, que redunda en benefici i prestigi tant dels policies locals com de les missions que tenen encomanades, que són exemple de servei i lliurament al ciutadà i que a més són uns dignes representants de les autoritats municipals.

Que de conformitat amb l’art. 9, del Decret 124/2013, de 20 de setembre, sobre distincions i condecoracions que es concedisquen per la Generalitat, al personal dels Cossos de Policia Local de la Comunitat Valenciana, que diu textualment:

Article 9. Procediment ordinari

1. El procediment s’iniciarà mitjançant proposta inicial, que serà efectuada pel Ple de l’Ajuntament corresponent o per les institucions o organismes públics que desenvolupen la seua activitat relacionada amb la Policia Local en l’àmbit territorial de la Comunitat Valenciana.

2. Juntament amb la proposta d’iniciació de l’expedient, que haurà de ser motivada, s’acompanyarà la següent documentació:

a) Certificat del Ple de l’Ajuntament, o certificat dels òrgans col·legiats representants de les institucions o organismes públics proponentes, acordant la proposta d’iniciació. L’acord de l’òrgan sol·licitant aprovant la proposta d’iniciació no podrà excedir d’un termini superior als sis mesos des que van ocórrer els fets o actes que motiven la sol·licitud.

b) Nom, cognoms, categoria i escala de la persona o persones proposades.

c) Informe de descripció detallada del fet o fets en els quals es fonamenta la proposta, acompanyat, si escau, de diligències policials, atestats, testimoniatges, actuacions judicials, declaració jurada, parts hospitalaris o similars.

d) Documentació o prova que acredite els fets que motiven la sol·licitud, en qualsevol mena de suport físic o audiovisual.

e) Agraïments pel desenvolupament del servei prestat, si és el cas.

f) Curriculum vitae, quan es tracte de casos en els quals es valore la realització d’estudis professionals o científics de l’article 4.3 o estudis o publicacions de l’article 7.3.

g) En el cas que en l’acció policial i meritòria haja estat involucrada alguna persona aliena al Cos de Policia Local el testimoniatge del qual poguera ser d’interés, també serà acompanyada de la compareixença amb el testimoniatge d’aquesta persona.

Que conformement al Decret 124/2013, de 20 de setembre, es proposa l’inici dels tràmits necessaris per a la concessió de les Distincions i Condecoracions com a reconeixement a la seua dedicació i lliurament en benefici de la Comunitat Valenciana i de la ciutat de Sagunt, a les persones que a continuació es detallen, ressenyant-se una descripció detallada del fet o els fets que han sigut considerats mereixedors d’especial reconeixement.

Que es proposa per actuació excepcional quan el dia 21 de maig de 2021 es rep un avís del Centre de Coordinació d’Emergències de la Generalitat Valenciana-112 a la Central de Policia Local de Sagunt, indicant que en la zona coneguda com a “espigó de Ciudadmar” (zona amb els corrents més forts a la platja de Sagunt) hi havia diverses persones que no podien eixir de l’aigua, entre elles dos xiquets, i que es trobaven pujats a una xicoteta embarcació.

Que després de personar-se en el lloc diverses dotacions de Policia Local de Sagunt i del CNP, s’observa que a la zona de l’espigó hi havia una embarcació individual de rem en la qual es trobava el remer d’aquesta amb dos xiquets pujats en ella, i que altres dos adults estaven agarrats en la part posterior ajudant a la seua propulsió amb batut de peus.

Que en la riba es trobava l’agent de la Policia Municipal de Madrid amb NIP 10801.7, el qual informa de l’ocorregut fins a aqueix moment i indica al seu torn que en veure la situació de perill ha entrat a l’aigua i ha pogut rescatar un dels menors, i rescatar també diverses persones que havien entrat a la mar per a intentar col·laborar en el rescat sent incapaços d’eixir de l’aigua pels seus propis mitjans a causa del fort corrent que s’havia format a la zona (fet constatat per testimonis en el lloc).

Que durant tot el procés ha col·laborat amb els actuants de manera activa en l'organització i execució del rescat, així com en l'assistència posterior de les persones rescatades.

Que en presència dels agents desplaçats al lloc, els pares dels menors li han agraït el risc corregut fent constar que “gràcies a ell els seus fills han pogut eixir il·lesos de l'aigua”.

Que aquests fets han tingut una important repercussió mediàtica, a través del diversos mitjans de comunicació.

Per tot això, i vist que es considera digne d'esment el servei descrit pel bon compliment professional, ja que es distingeix notòriament, no sols en el compliment de les funcions del seu càrrec, sinó que a més s'evidencia un excel·lent valor personal i constitueix conducta exemplar, i de conformitat amb l'assenyalat en els articles art. 4: Creu al Mèrit Policial amb Distintiu Blau, que estableix en l'apartat 1. Dirigir o executar amb èxit un servei en el qual per la seua extraordinària dificultat o importància s'hagen evidenciat rellevants qualitats professionals o cíviques, i art. 9: Procediment ordinari, del decret 124/2013 de 20 de setembre, del Consell, pel qual es regulen les distincions i condecoracions que es concediran per la Generalitat al personal de les policies locals de la Comunitat Valenciana.

ÚNIC:

Elevar proposta al director general de l'Agència de Seguretat i resposta a les Emergències, per sol·licitar la concessió de la Creu al Mèrit Policial amb Distintiu Blau per al funcionari de la Policia Municipal de Madrid:

Sr. Álvaro Magro Tajuelo”

Total regidors: 25. Regidors presents en aqueix moment en la sessió: 21. Regidors absents en la votació: 4. Senyors/es Sotoca, Antonino, Sáez i Rovira. Vots a favor: 21, senyors/es Alcalde, Carrera, Raro, Quesada, Timón, Fernández, Moll, Gil, Tarazona, Soriano, González, Guillén, Berna, Herranz, Fuertes, Muniesa, Bono, Sampedro, Montesinos, Castillo i Vila; per la qual cosa, de conformitat amb el dictamen de la Comissió Informativa de Modernització de l'Administració, el Ple de l'Ajuntament, per unanimitat, ACORDA:

ÚNIC:

Elevar proposta al director general de l'Agència de Seguretat i resposta a les Emergències, per sol·licitar la concessió de la Creu al Mèrit Policial amb Distintiu Blau per al funcionari de la Policia Municipal de Madrid.

4 EXPEDIENT 752887C. COMPTE GENERAL EXERCICI 2020. FORMACIÓ, APROVACIÓ I RENDICIÓ DEL COMPTE GENERAL DE L'AJUNTAMENT DE SAGUNT

En relació amb l'expedient de referència, rendits els Estats i Comptes corresponents a l'any 2020 pel Sr. Alcalde-President de la corporació i pels òrgans competents dels seus ens dependents (Consell Agrari, Societat Anònima de Gestió de Sagunt).

En l'expedient consta aportada per l'entitat participada majoritàriament la documentació relativa als Comptes de la mercantil “Aigües de Sagunt, SA” i per la Fundació.

Format i informat el Compte General per la Intervenció Municipal, es comproven els llibres, documents i justificants que el componen, prenent el compte que cal respecte de l'absència de les Memòries corresponent als municipis de més de 50.000 habitants, memòria justificativa del cost i rendiment dels serveis públics i Memòria demostrativa del grau de compliment dels objectius programats, a fi de determinar la composició i les necessitats que aquesta requereix per a la seua adequada elaboració, anàlisi i seguiment.

En l'informe de la Intervenció sobre el Compte General es remet als treballs d'auditoria dels Comptes del Consell Agrari (opinió desfavorable) i Fundació (informe amb excepcions), estant pendent de finalització els treballs d'Auditoria de regularitat comptable sobre els Comptes Anuals de la Mercantil “Aigües de Sagunt, SA”.

El Compte General ha sigut sotmés a informe de la Comissió Especial de Comptes en sessió de data 1 de juliol de 2021.

Vist que el Compte General ha sigut exposat al públic (BOPB 12/7/2021) durant el període reglamentari (fins a 3 agost 2021) sense que s'hagen presentat altres reclamacions, objeccions o observacions, pel públic en general.

L'article 212.4 del TRLHL assenyala que el Compte General acompanyat dels informes de la Comissió Especial de Comptes i de les reclamacions i objeccions formulades se sotmetrà al Ple de la corporació, perquè, si escau, poguera ser aprovat abans del dia 1 d'octubre, i rendit telemàticament al Tribunal de Comptes i "Sindicatura de Comptes de la Generalitat Valenciana".

Total regidors: 25. Regidors presents en aqueix moment en la sessió: 21. Regidors absents en la votació: 4. Senyors/es Sotoca, Antonino, Sáez i Rovira. Vots a favor: 11, senyors/es Alcalde, Carrera, Raro, Quesada, Timón, Fernández, Moll, Gil, Tarazona, Soriano i Sampedro. Abstencions: 10. Senyors/es González, Guillén, Berna, Herranz, Fuertes, Muniesa, Bono, Montesinos, Castillo i Vila; per la qual cosa, de conformitat amb el dictamen de la Comissió Especial de Comptes, el Ple de l'Ajuntament, per 11 vots a favor del PSOE, Compromís i EU i 10 abstencions d'IP, PP, Ciutadans i VOX, ACORDA:

PRIMER: Aprovar el Compte General de l'Ajuntament de Sagunt corresponent a l'exercici 2020 comprensiu de:

1. El Compte de la mateixa Entitat: Ajuntament de Sagunt_ CIF P46222***
2. El Compte del seu Organisme Autònom: "Consell Local Agrari"_ P96222***
3. Els Comptes de les Societats Mercantils de capital íntegrament municipal: Societat Anònima de Gestió Sagunt_ CIF A96165***

Als esmentats comptes s'acompanya com a documentació complementària els comptes anuals de les entitats participades majoritàriament:

- El Compte de la mercantil "Aigües de Sagunt, SA" CIF 498155*** en ser una societat participada majoritàriament per l'Ajuntament de Sagunt (51% del capital social), estant pendent d'elaboració, l'informe d'Auditoria de regularitat Comptable sobre aquests comptes establert en el PACF 2021.
- El Compte de la "Fundació de la Comunitat Valenciana de Patrimoni Industrial i Memòria Obrera del Port de Sagunt".

SEGON: Rendir el Compte General de l'any degudament aprovat al Tribunal de Comptes de conformitat amb el que es disposa en l'art. 212.3 del TRLRHL i a la Sindicatura de Comptes, ajustant-se a les diferents disposicions que regulen els procediments i formats per a la rendició telemàtica del Compte general als diferents òrgans de control extern.

TERCER: Publicar la informació sobre el Compte General en la pàgina web municipal.

Se sotmet a votació la urgència dels assumptes de l'ordre del dia del punt 5 al 9 tots dos inclusivament, de conformitat amb el que s'estableix en l'art. 109.4 del Reglament d'Orgànic Municipal, resulta:

Total regidors: 25. Regidors presents en aqueix moment en la sessió: 21. Regidors absents en la votació: 4. Senyors/es Sotoca, Antonino, Sáez i Rovira. Vots a favor: 21, senyors/es Alcalde, Carrera, Raro, Quesada, Timón, Fernández, Moll, Gil, Tarazona, Soriano, González, Guillén, Berna, Herranz, Fuertes, Muniesa, Bono, Sampedro, Montesinos, Castillo i Vila; per això, el Ple de l'Ajuntament, per unanimitat, ACORDA:

Declarar la urgència dels assumptes i procedir-ne al debat.

En aquests moments s'incorpora a la sessió la Sra. Sáez.

5 EXPEDIENT 839064R. PROPOSICIÓ COMPROMÍS TARIFES ELÈCTRIQUES

Llegida la moció presentada pel Grup Municipal de Compromís, sense previ expedient administratiu, el tenor literal del qual és el següent:

L'1 de juny va entrar en vigor una nova estructuració de les tarifes elèctriques, a conseqüència de les obligacions que imposa als estats membre l'aplicació de Directives europees. D'acord amb la normativa europea, la modificació tarifària té com a objectius: incrementar l'eficiència del conjunt del sistema elèctric europeu per a contribuir a la reducció d'emissions de CO₂; estimular l'estalvi i l'eficiència energètica; estimular la implantació de l'autoconsum i promoure el desplegament del cotxe elèctric.

Tot això sobre les premisses d'aconseguir una transició energètica justa que repartisca equitativament els costos de l'energia (incloent els ambientals) i que no deixi a ningú arrere. Encara que considerem que aquests objectius van en la direcció correcta, no és així respecte a la implementació d'aquesta mesura per part del govern espanyol.

La manera en la qual s'ha regulat i s'està aplicant aquesta nova estructura tarifària i de facturació penalitza de manera desproporcionada a les famílies, petites empreses, persones treballadores autònomes, persones que teletreballen, totes incloses en la categoria de "xicotets consumidors", mentre manté intacta l'opacitat, el descontrol i l'arbitrarietat que caracteritzen el mercat elèctric espanyol: es continua amb el sistema marginalista per a la fixació dels preus de l'electricitat; no existeix cap exigència de transparència respecte als costos reals de producció, transport i distribució de l'electricitat, atenent cada tipus de font d'energia; no hi ha cap exigència d'auditoria independent i pública i de control extern dels costos de l'energia; en la fixació de l'estructura tarifària no hi ha participació de les persones usuàries, només de les empreses amb interessos econòmics en el sector elèctric; continua mantenint-se un pes elevat dels trams fixos en la factura i segueix sense implementar-se el balanç net vinculat a l'autoconsum.

D'aquesta manera, l'accés a un bé bàsic i essencial com és l'electricitat, fonamental per a l'exercici del dret a l'energia de la ciutadania, es troba una vegada més supeditat en els interessos de l'oligopoli elèctric.

Aquest canvi de l'estructura tarifària afecta la totalitat del sistema tarifari elèctric, però té una major incidència en el mercat regulat, en el qual es troba una gran part dels xicotets usuaris, ja que no sols els afecta la introducció de la tarifació amb discriminacions horàries, sinó també els importants increments dels preus en tots els trams, el qual sobrepasa àmpliament la tímida baixada dels preus dels termes de potència que s'han inclòs en aquesta modificació tarifària.

Si les persones usuàries no realitzen una modificació substancial del seu patró d'ús de l'energia desplaçant les activitats consumidores d'electricitat cap a la nit o els caps de setmana, el resultat és un fort encariment de la factura elèctrica. I tot això, suposant que aqueix desplaçament d'activitats pugui fer-se. Perquè, què passa amb les activitats del comerç al detall o de les pimes en general? Què passa amb les persones que teletreballen o que no poden modificar els seus horaris laborals? Aquestes activitats i persones s'estan veient seriosament perjudicades perquè el seu ús de l'electricitat es concentra en els horaris on l'energia es cobra més cara. Així i tot, aquest estiu s'han batut diversos rècords quant als màxims històrics del preu de la llum i tot apunta que la tendència continue creixent.

Malgrat el fort impacte que la implantació d'aquest nou sistema de tarifes té i el fet que aquesta implantació és coneguda des de fa més d'un any, el govern espanyol no ha dut a terme cap campanya informativa i de sensibilització de la població respecte a aquestes qüestions, ni ha posat a la disposició de la ciutadania eines (com per exemple, simuladors de consum i aplicació de la tarifa, iniciatives específiques d'educació energètica) o informació respecte les mesures d'autoprotecció respecte a la pujada dels preus de l'electricitat que podrien prendre per a adaptar-se —com a mínim, parcialment— a la nova situació.

La lluita contra el canvi climàtic exigeix una aposta clara per la producció distribuïda d'electricitat a partir de fonts d'energia no contaminants, que permeta participar la ciutadania, administracions públiques —en particular, les administracions locals—, pimes i cooperatives en la producció d'electricitat per autoconsum, ús compartit i consum de proximitat. Les tecnologies actuals de producció d'electricitat, com la fotovoltaica i l'eòlica, permeten la modularitat de les instal·lacions i nivells d'eficiència que fan viable l'avanç cap a un model de generació de l'electricitat distribuïda, democràtica i de proximitat.

El govern valencià, a través de les conselleries amb competències en economia sostenible, energia, indústria, transició ecològica i canvi climàtic, ve fent passos en aquesta direcció des de la legislatura passada, mitjançant diverses convocatòries d'ajudes i subvencions i desenvolupament del marc regulador en l'àmbit de les seues competències. També s'està treballant en aquesta direcció des de moltes entitats locals valencianes, amb programes específics, i des de la iniciativa privada, per part de pimes i cooperatives energètiques.

Per això fa falta que l'administració general de l'estat s'implique decididament i done suport a aquest canvi de model energètic en l'àmbit de les seues competències, en particular, quant a l'eliminació de barreres reguladores a l'autoconsum individual i compartit, a l'autoconsum connectat en la xarxa, i a la retribució justa dels excedents abocats en la xarxa així com quant a l'impuls d'aquest model mitjançant plans pluriennals de suport tècnic i econòmic per a la seua implantació.

Tenint en compte totes aquestes qüestions, els interessos particulars en joc i l'interés públic general, proposem al Ple l'adopció dels següents

ACORDS:

PRIMER. L'Ajuntament de Sagunt acorda instar el govern espanyol a exigir la transparència dels costos reals de producció, transport i distribució de l'electricitat així com la realització d'auditories independents i públiques dels costos reportats per les empreses del sector elèctric, efectuar el control públic d'aquests i publicar anualment tota aquesta informació.

SEGON. L'Ajuntament de Sagunt acorda instar el govern espanyol a modificar el sistema de fixació del preu de l'electricitat, per a eliminar el sistema marginalista actual i aplicar un sistema basat en el cost real de cadascuna de les fonts de producció d'energia en la proporció en què cada tipus de fonts d'energia participa en el volum d'electricitat produïda, i incorporar la representació de les persones usuàries en la negociació de l'estructura de les tarifes elèctriques.

TERCER. L'Ajuntament de Sagunt acorda instar el govern espanyol a prendre les mesures adequades per a reduir l'impacte de l'increment de costos de l'energia elèctrica derivats del nou sistema de tarifació per als xicotets consumidors que realitzen activitats econòmiques que no poden traslladar els seus consums d'energia cap a franges de consum amb preus més baixos, com és el cas del xicotet comerç o les persones que teletreballen.

QUART. L'Ajuntament de Sagunt acorda instar el govern espanyol a demanar a la Comissió Nacional de Mercats i la Competència que investigue les causes reals de la pujada dels preus majoristes i actue amb urgència per a revertir els abusos que hagen pogut realitzar les empreses elèctriques implicades.

CINQUÉ. L'Ajuntament de Sagunt acorda instar el govern espanyol a impulsar un canvi en el sistema de tarifació on s'eliminen els trams fixos i les persones usuàries paguen en funció d'allò que consumeixen, aplicant tarifes per blocs de consum que segueixen el principi de progressivitat i reconeguen el caràcter de ben essencial de l'electricitat i el dret humà a l'energia, garantint, d'una banda, l'accés i l'assequibilitat d'una quantitat bàsica d'energia elèctrica, tenint en compte el nombre de persones de l'habitatge, la zona climàtica de residència i altres circumstàncies específiques i, d'una altra, penalitzant els consums excessius i sumptuaris.

SISÉ. L'Ajuntament de Sagunt acorda instar el govern espanyol a revisar i modular les càrregues impositives vinculades a l'energia elèctrica per a garantir l'aplicació real dels principis de progressivitat fiscal i qui contamina paga així com l'eficàcia i l'eficiència en l'aplicació de les figures impositives per a garantir el dret humà a l'energia, el manteniment de les infraestructures energètiques públiques, la protecció del medi ambient els serveis públics d'interès general.

SETÉ. L'Ajuntament de Sagunt acorda instar el govern espanyol a establir, de manera efectiva i permanent, la prohibició de tall de subministrament elèctric en habitatges en els casos d'impagament a conseqüència de les condicions de vulnerabilitat de les persones afectades, fent una comprovació prèvia a qualsevol ordre de tall de subministrament amb els serveis municipals competents en matèria d'assumptes socials.

VUITÉ. L'Ajuntament de Sagunt acorda instar el govern espanyol a dur a terme una política intensa, activa i amb continuïtat en el temps, de subministrament d'informació fiable, clara i transparent en relació amb els aspectes tècnics, econòmics, ambientals i d'ús de l'electricitat, així com de realització d'iniciatives d'educació energètica, dirigides a famílies, persones treballadores autònomes i pimes per a minimitzar els impactes econòmics i socials negatius del canvi tarifari.

NOVÉ. L'Ajuntament de Sagunt acorda instar el govern espanyol a implementar un programa pluriennal i ambicions d'ajudes, en col·laboració amb l'administració autonòmica, dirigides a la millora de l'eficiència i estalvi energètic en les edificacions de tota mena, prestant particular atenció en els edificis públics municipals, als habitatges socials i als habitatges de les persones amb nivells de renda inferiors a la mitjana de la renda per càpita de la comunitat autònoma en què residisquen.

DÈCIM. L'Ajuntament de Sagunt acorda instar el govern espanyol a implementar un programa pluriennal i ambicions d'ajudes i suport tècnic, en col·laboració amb l'administració autonòmica, en particular dirigits a les entitats locals, per a impulsar l'autoconsum amb abocament d'excedents en la xarxa i les comunitats energètiques locals.

ONZÉ. L'Ajuntament de Sagunt acorda instar el Consell de la Generalitat Valenciana i les diputacions provincials a continuar desenvolupant i intensificar, les diverses iniciatives de suport financer i tècnic a les entitats locals per a millorar l'eficiència i l'estalvi energètic en les edificacions i serveis municipals, per a impulsar l'autoconsum amb abocament d'excedents en la xarxa i les comunitats energètiques locals, així com la resta de programes actualment en marxa en aquesta matèria dirigits als diversos sectors econòmics i socials per a aprofundir en el model de generació distribuïda d'electricitat.

El Sr. Montesinos presenta una esmena amb el següent tenor:

“Des de Ciutadans creiem i defensem la creació d'una Mesa Nacional per l'Energia i no deixar en mans del Govern el sistema de tarifes elèctriques, per la qual cosa proposem la següent esmena de substitució:

En l'acord 2, pensem que no està en mans del Govern i per això hauria de plantejar-se que es duiguera a terme a través de la Mesa de l'Energia amb actors polítics, sector energètic i societat civil. Per la qual cosa el punt quedaria redactat de la següent manera:

L'Ajuntament de Sagunt acorda instar el govern espanyol que, a través de la Mesa per l'Energia amb actors polítics, sector energètic i societat civil, modificar el sistema de fixació del preu de l'electricitat.

En l'acord 5, pensem el mateix que l'acord 2. Per la qual cosa quedaria redactat de la següent manera:

L'Ajuntament de Sagunt acorda instar el govern espanyol que, a través de la Mesa per l'Energia amb actors polítics, sector energètic i societat civil, modificar el sistema de tarifació de l'electricitat.

En l'acord 7, pensem que hauria de realitzar-se un estudi tècnic previ per a això, per la qual cosa quedaria redactat de la següent manera:

L'Ajuntament de Sagunt acorda instar el govern espanyol a establir, amb la necessitat de subministrament elèctric en habitatges en els casos d'impagament a conseqüència de les condicions de vulnerabilitat de les persones afectes, que el conjunt d'actors involucrats, determinen, sota estudi tècnic, la xifra o quantitat exacta necessària en funció de la viabilitat i necessitat del territori sobre els KW:"

Sotmesa a votació, resulta:

Total regidors: 25. Regidors presents en aqueix moment en la sessió: 22. Regidors absents en la votació: 3. Senyors/es Sotoca, Antonino i Rovira. Vots a favor: 5, senyors/es Muniesa, Bono, Sáez, Montesinos i Castillo. Vots en contra: 11. Senyors/es Alcalde, Carrera, Raro, Quesada, Timón, Fernández, Moll, Gil, Tarazona, Soriano i Sampedro. Abstencions: 6. Senyors/es González, Guillen, Berna, Herranz, Fuertes i Vila; per això, el Ple de l'Ajuntament, per 5 vots a favor del PP i Ciutadans, 11 vots en contra del PSOE, Compromís i EU, i 6 abstencions d'IP i VOX, ACORDA:

No aprovar aquesta esmena.

Sotmés l'assumpte a votació, resulta:

Total regidors: 25. Regidors presents en aqueix moment en la sessió: 22. Regidors absents en la votació: 3. Senyors/es Sotoca, Antonino i Rovira. Vots a favor: 19. Senyors/es Alcalde, Carrera, Raro, Quesada, Timón, Fernández, Moll, Gil, Tarazona, Soriano, González, Guillen, Berna, Herranz, Fuertes, Muniesa, Bono, Sáez i Sampedro. Abstencions: 3. Senyors/es Montesinos, Castillo i Vila; per això, el Ple de l'Ajuntament, per 19 vots a favor del PSOE, Compromís, IP, PP i EU i 3 abstencions de Ciutadans i VOX, ACORDA:

Aprovar la proposició dalt transcrita que es té ací per reproduïda amb caràcter general.

6 EXPEDIENT 839066W. PROPOSICIÓ IP PLA CONTRA INUNDACIONS

Llegida la moció presentada pel Grup Municipal IP, sense previ expedient administratiu, el tenor literal del qual és el següent:

Durant les últimes setmanes s'han produït diversos episodis de pluges fortes, especialment la matinada del diumenge 29 al dilluns 30 d'agost. Per desgràcia s'han repetit les inundacions en punts on s'ha demanat per activa i per passiva que s'aporten solucions per part de l'Ajuntament de Sagunt.

Iniciativa Portenya ha presentat diverses mocions entorn d'aquest tema, i més concretament en 2015 es va sol·licitar un estudi i diverses actuacions centrant els esforços en dos punts negres com a Periodista Azzati i l'encreuament entre Camp de Morvedre i l'avinguda del Mediterrani.

Fruit d'aquella petició es van presentar per part d'aigües de Sagunt algunes millores que només es van portar a efecte parcialment. Per això, des d'Iniciativa Portenya entenem que és necessari incrementar el nivell d'exigència, ja que s'observa una certa passivitat per part de l'equip de govern.

Les inundacions de l'última setmana han posat al descobert la falta de manteniment i neteja d'embornals, així com la falta de neteja del conegut popularment com a canal de la Llotja, que a l'entrada de la platja presentava un tap que va servir com a resclosa per a les aigües caigudes en les tempestes dels dies 26 i 30 d'agost. Després de molt insistir, l'Ajuntament va intervindre en aqueix canal, i, malgrat no estar acabat el treball va quedar demostrat en la tempesta del dia 1 d'agost que aqueixa neteja haguera sigut efectiva parcialment en els dos anteriors episodis de pluges fortes.

D'altra banda, segueixen com a endèmics els problemes d'inundació en diverses zones del Port, com Periodista Azzati o el pas subterrani a l'eixida del Port cap a València, al costat de la rotonda de les vagonetes, davant dels quals es troben a faltar infraestructures d'entitat.

Per tot això, des d'Iniciativa Portenya volem plantejar solucions que acaben d'una vegada per sempre amb les inundacions. En diverses ciutats s'estan implantant dipòsits de

tempestes l'eficàcia de les quals està comprovada. Al Port ja es va construir un d'aquests tancs davant de la nau de tallers, amb excel·lents resultats, tal com tots vostès ja coneixen.

A València, Gandia o Elx tenim exemples molt pròxims de ciutats que han decidit apostar per aquesta mena d'infraestructures, marcant el camí a seguir per a solucionar aquest problema. La instal·lació d'aquests tancs ha d'anar acompanyada de la corresponent millora en la xarxa de col·lectors.

Per això, Iniciativa Portenya trasllada les següents peticions al Ple de la corporació:

1. El Ple traslladarà a l'empresa mixta Aigües de Sagunt la petició d'un estudi per a evitar episodis d'inundacions com els patits aquestes últimes setmanes. Fruit d'aqueix estudi s'elaborarà un pla d'actuació contra les inundacions.
2. L'alcalde convocarà per la via d'urgència un consell d'aigües en el qual traslladarem aquesta proposta i es debatran les solucions a estudiar, així com les possibles vies de finançament i ordre de les solucions a aplicar.
3. Aqueix estudi contindrà la inversió necessària i inclourà la construcció d'un o diversos dipòsits de tempestes, al costat de totes les infraestructures necessàries per a posar-los en funcionament el més prompte possible.
4. Es recuperarà la proposta d'aigües de Sagunt en la qual s'incloïa un dipòsit de tempestes a la zona de Ciutat Mar.
5. L'Equip de Govern introduirà en els pressupostos del 2022 la partida necessària per a finançar o cofinançar, al costat de l'empresa mixta d'aigües, la construcció i posada en marxa d'aqueixos dipòsits de tempestes.

Per part del Sr. Gil, es presenta una esmena de substitució dels punts 1, 2, 3, 4 i 5, pels següents:

“1. Instar l'empresa mixta Aigües de Sagunt que el més prompte possible tinga finalitzat el pla director de sanejament i drenatge de Sagunt i que els serveis municipals col·laboren i informen aquest perquè pugui ser aprovat pel Consell d'Administració i posteriorment pel Ple de l'Ajuntament.

2. Donar trasllat a Aigües de Sagunt i als tècnics municipals d'aquest acord”.

Sotmesa a votació, resulta:

Total regidors: 25. Regidors presents en aqueix moment en la sessió: 22. Regidors absents en la votació: 3. Senyors/es Sotoca, Antonino i Rovira. Vots a favor: 6. Senyors/es Fernández, Moll, Gil, Tarazona, Soriano i Sampedro. Vots en contra: 11. Senyors/es González, Guillen, Berna, Herranz, Fuertes, Muniesa, Bono, Sáez, Montesinos, Castillo i Vila. Abstencions: 5. Senyors/es Alcalde, Carrera, Raro, Quesada i Timón; per això, el Ple de l'Ajuntament, per 6 vots a favor de Compromís i EU, 11 vots en contra d'IP, PP, Ciutadans i VOX i 5 abstencions del PSOE, ACORDA:

No aprovar aquesta esmena.

Sotmés l'assumpte a votació, resulta:

Total regidors: 25. Regidors presents en aqueix moment en la sessió: 22. Regidors absents en la votació: 3. Senyors/es Sotoca, Antonino i Rovira. Vots a favor: 22. Senyors/es Alcalde, Carrera, Raro, Quesada, Timón, Fernández, Moll, Gil, Tarazona, Soriano, González, Guillen, Berna, Herranz, Fuertes, Muniesa, Bono, Sáez, Sampedro, Montesinos, Castillo i Vila; per això, el Ple de l'Ajuntament, per unanimitat, ACORDA:

Aprovar la proposició dalt transcrita que es té ací per reproduïda amb caràcter general.

7 EXPEDIENT 8390678X. PROPOSICIÓ PP CONCESSIÓ BEQUES UNIVERSITÀRIES

Llegida la moció presentada pel Grup Municipal PP, sense previ expedient administratiu, el tenor literal del qual és el següent:

La situació social i econòmica en la qual ens trobem, fruit de la pandèmia generada per la COVID-19, ha alterat, des de fa més d'any i mig, l'estabilitat i la normalitat de les famílies i, especialment, dels joves valencians entre els quals es troben els estudiants universitaris.

Arran d'aquesta pandèmia, les universitats de la Comunitat Valenciana també han hagut de modificar el seu funcionament i organització disminuint la seua activitat presencial i adaptant-se a un nou model d'aprenentatge i avaluació, nou tant per a la comunitat educativa com per als propis estudiants.

Com cada any, són milers els estudiants universitaris valencians, entre els quals es troben un gran nombre de joves del nostre municipi, els qui sol·liciten la beca per a la Realització d'Estudis Universitaris a les universitats de la Comunitat.

Aquesta ajuda es concedeix als alumnes que no són beneficiaris de les beques convocades pel Ministeri d'Universitats en no complir amb uns certs requisits com, per exemple, el nombre de crèdits superats, però que, atenent la seua situació econòmica, sí que necessiten d'aquesta convocatòria per a poder dur a terme els seus estudis universitaris.

Hui dia, i per segon any consecutiu, la Conselleria d'Universitats no ha resolt la convocatòria dins del curs, incomplint els propis terminis fixats per la Conselleria així com també el compromís adquirit el mes de setembre passat per la consellera Carolina Pascual de resoldre el problema en el curs 2020/2021.

A més del reconeixement del retard per part de la Consellera en seu parlamentària, el Grup Parlamentari Popular va presentar esmenes al pressupost 2021 perquè s'establira un calendari estable de convocatòries, resolució i pagament de les beques. Aquestes esmenes es van acceptar i van passar a integrar les línies d'actuació del Pressupost de la Generalitat Valenciana en l'apartat de la Conselleria d'Innovació, Universitats, Ciència i Societat Digital.

Però la realitat, hui, és molt diferent als compromisos adquirits per la Consellera Carolina Pascual. La resolució de les beques d'estudi hauria d'haver estat resolta, com a màxim, el 8 d'agost tal com estableixen les bases de la convocatòria.

I les beques salari (8 milions d'euros), malgrat haver estat resoltes al març, no s'havien pagat en finalitzar el curs.

En definitiva, una quantia de cinc milions d'euros (5.000.000 €) de la partida de "Universitat i Estudis Superiors" sense executar i sense resoldre a favor dels joves universitaris valencians per la falta d'eficàcia i l'incompliment, una vegada més, per part de la Generalitat Valenciana.

Aquest fet provoca un perjudici molt greu per als i les alumnes valencians, ja que augmenta exponencialment la incertesa sobre si hauran de fer-se càrrec o no de la matrícula del curs 2020/2021 dificultant amb això una òptima planificació i organització del curs 2021/2022 que comença en unes setmanes.

Aquest nou retard en la resolució ha sigut denunciat per nombrosos sindicats d'estudiants universitaris de la Comunitat Valenciana, els quals han lamentat que aquests incompliments perjudiquen milers d'estudiants valencians que necessiten d'aqueixes beques per a poder continuar cursant els seus estudis universitaris.

A més, aquesta demora torna a tindre conseqüències en moltes de les ajudes pròpies de cada Universitat, que són incompatibles amb les del Ministeri i les de la Conselleria, i que no s'han pogut convocar en no haver-se resolt aquestes últimes.

Per tot això, s'eleva a la consideració del Ple de la corporació l'adopció de les següents:

PROPOSTES DE RESOLUCIÓ

PRIMER. Exigir a la Generalitat Valenciana i concretament a la Conselleria d'Universitats, la resolució immediata, de la convocatòria de Beques d'Estudis Universitaris en les universitats de la Comunitat Valenciana del passat curs 2020/2021.

SEGON. Exigir novament el compromís de l'administració autonòmica de resoldre les beques universitàries del curs 2021/2022 i posteriors dins del període que comprén aquest i en qualsevol cas, complint amb els terminis establits en les convocatòries.

TERCER. Notificar el present acord a la Conselleria d'Universitats i a la Presidència de la Generalitat Valenciana als efectes oportuns.

Sotmés l'assumpte a votació, resulta:

Total regidors: 25. Regidors presents en aqueix moment en la sessió: 22. Regidors absents en la votació: 3. Senyors/es Sotoca, Antonino i Rovira. Vots a favor: 22. Senyors/es Alcalde, Carrera, Raro, Quesada, Timón, Fernández, Moll, Gil, Tarazona, Soriano, González, Guillen, Berna, Herranz, Fuertes, Muniesa, Bono, Sáez, Sampederro, Montesinos, Castillo i Vila; per això, el Ple de l'Ajuntament, per unanimitat, ACORDA:

Aprovar la proposició dalt transcrita que es té ací per reproduïda amb caràcter general.

8 EXPEDIENT 839070A. PROPOSICIÓ CIUTADANS MESURES PER A COMBATRE LA PLAGA DEL COTONET EN LA PRÒXIMES CAMPANYES CITRÍCOLES

Llegida la moció presentada pel Grup Municipal de Ciutadans, sense previ expedient administratiu, el tenor literal del qual és el següent:

Segons apareix reflectit en el Pla d'Acció que el Ministeri d'Agricultura va publicar en el tercer trimestre de 2020 per a controlar el *Delotococcus aberiae*, conegut comunament com el cotonet de Sud-àfrica, l'objectiu principal era "*evitar la seua dispersió i reduir la seua incidència en els llocs on actualment és present amb la finalitat que els danys provocats en les espècies hostes es minimitzen*". Doncs bé, des de 2009 (data en la qual es va detectar per primera vegada a Espanya), ha avançat sense control, estenent-se per la Comunitat Valenciana, on té presència i ha causat danys en 80 municipis: 30 a Castelló, 45 a València i 5 a Alacant.

A la província castellonenca aquesta plaga està sent un problema realment greu. Segons càlculs de la Unió de Llauradors, l'insecte és present en nou de cada deu parcel·les cítriques de la Plana Baixa. Així mateix, en zones d'Andalusia, Múrcia i Catalunya han aparegut alguns casos, convertint aquesta plaga ja en un problema interterritorial.

Des del Ministeri i la Conselleria s'aposta per la via biològica per a combatre aquesta plaga. No obstant això, amb aquest procediment no s'esperen obtindre resultats a curt termini sinó més aviat a mitjà o llarg termini, alguna cosa que als agricultors no els transmet bones sensacions en ser impredecibles. Molts temen que les conseqüències en les pròximes campanyes siguen devastadores i la incertesa del que puga passar en un futur amb els mètodes biològics fa desesperant cada collita que passa.

Nombrosos agricultors ja donen per perduda la campanya actual atés que a l'altura de la temporada en la qual ens trobem els danys més importants ja s'han produït en el fruit. És per això que ara aquests centren els seus esforços a conèixer els protocols d'actuació per als pròxims anys i no tornar a cometre els mateixos errors. No obstant això, no sembla que des de la Conselleria ni des del Ministeri se'ls estiga donant cap solució atés que continuen reclamant un pla d'actuació efectiu on es recullen els protocols que han de dur a terme, així com les eines realment adequades per a combatre aquesta plaga.

Per tot això, el sector reclama que, davant la demostrada ineficàcia del pla d'acció del Ministeri, es destine una partida d'ajudes indemnitzatòries per a aquells agricultors els cítrics dels quals s'hagen vist afectats i no puguem comercialitzar la seua collita durant la campanya 2021-2022. Així mateix, sol·liciten una dotació econòmica destinada per a la prevenció i lluita contra les plagues agrícoles donada la situació excepcional d'algunes plagues com la del cotonet davant de la qual el pla d'acció elaborat no ha resultat efectiu.

Respecte a la Conselleria d'Agricultura, es van establir diversos àmbits de control de la plaga a través de mesures higièniques, culturals, parany massiu, solta de l'*Anagyrus aberiae* i *Cyptolaemus*, i tractaments químics. No obstant això, aquestes mesures no semblen

haver funcionat tampoc i els efectes continuen veient-se una campanya més. Per això el sector demana que des de la Conselleria es proporcione una major transparència i inversió.

També sol·liciten que se'ls facilite i informe com més prompte millor de quin serà el full de ruta a seguir per a futures campanyes i evitar així el retard viscut en l'anterior campanya on els temps d'actuació van ser massa lents.

Davant de tota aquesta problemàtica, des de les diferents organitzacions agràries coincideixen que per a guanyar aquesta guerra ha d'haver-hi una implicació per part de tots els agents implicats. Partint de les administracions autonòmiques i el Ministeri elaborant plans d'actuació efectius i, simultàniament, amb un major control per part de la Unió Europea en les principals vies d'entrada de cítrics importats des de tercers països. Tot això ha de comptar amb la col·laboració estreta dels agents del sector cítricol, els quals ja han demostrat en multitud d'ocasions la seua plena disposició.

Per tant, podem afirmar que la lluita contra el cotonet només es pot guanyar si es compta amb el major consens possible.

Per tot això, aquest grup municipal sol·licita l'aprovació del següent,

ACORD

PRIMER. L'Ajuntament de Sagunt insta el Consell de la Generalitat a:

- a. Revisar i actualitzar de manera urgent el Pla d'Acció contra el cotonet de Sud-àfrica davant de la situació descontrolada de la plaga. Per a això tindrà en compte la col·laboració dels principals actors del sector, així com dels governs autonòmics que estiguen sent afectats o es troben en un potencial risc de patir les conseqüències del cotonet.
- b. Augmentar la dotació econòmica destinada per a la prevenció i lluita contra les plagues agrícoles donada la situació excepcional d'algunes plagues com la del cotonet davant de la qual el pla d'acció elaborat no ha resultat efectiu.
- c. Sol·licitar ajudes indemnitzatòries per als agricultors els cítrics dels quals s'hagen vist afectats i no es puguen comercialitzar, els quals patiran fortes pèrdues econòmiques i un augment en els seus costos de producció per culpa d'una plaga procedent d'un país de fora de les nostres fronteres comunitàries.
- d. Establir un Pla de Formació específic sobre el cotonet dirigit als agricultors perquè aquests puguen actuar de la millor manera possible en ser els qui estan en primera línia d'actuació.
- e. Estudiar quines mesures es poden dur a terme per a evitar la dispersió de la plaga a través de maquinària agrícola, calaixos de recol·lecció, roba o utensilis dels treballadors.
- f. Crear un sistema de detecció precoç per a realitzar les estratègies de control amb antelació.
- g. Estudiar la possibilitat de destinar una partida compensatòria als citricultors que s'hagen vist afectats per la plaga del cotonet durant la campanya 2021-2022.

SEGON. Que d'aquesta mesura es done compte a les Corts en un termini de 3 mesos.

Per part de Compromís es presenta una esmena d'addició, el tenor de la qual és el següent:

“Afegir en el punt PRIMER: ... al Govern de l'Estat Espanyol i al Ministeri d'Agricultura.

Incloure en aquest punt, un apartat h): reforç del control a les fronteres, i no permetre l'entrada de cítrics amb plagues ni restes de productes actius prohibits a la Unió Europea.

En el punt SEGON, afegir també que els acords es traslladen a les Corts, al Govern d'Espanya i al Ministeri d'Agricultura.”

El portaveu del PP presenta una esmena d'addició als apartats c, g i h, amb el següent tenor:

“Apartat c):

Per a això, el Govern Valencià, amb competència exclusiva en matèria de control de plagues, cofinance amb el Ministeri aquestes indemnitzacions, derivades de la posada en marxa llavors de la prohibició química sense disposar d'una alternativa biològica efectiva.

Apartat g):

Per a això s'habilitarà partida en els pressupostos de la GVA del pròxim any, amb l'objectiu de compensar els agricultors afectats, amb almenys amb el 50% de les pèrdues ocasionades per la plaga, ja que aquestes han sigut causades per una decisió errònia en no demanar el Ministeri l'excepcionalitat dels tractaments existents, ni des de la Conselleria d'Agricultura se'l va instar que ho fera.

Apartat h):

Que es creen sengles línies d'ajudes del Fons Europeu d'Emergència per a pal·liar els danys ocasionats per la ineficàcia dels controls sanitaris a les fronteres i per a la creació d'una línia d'ajudes davant de la falta d'alternatives per a combatre aquesta plaga.”

Esmenes que són acceptades pel ponent.

Sotmés l'assumpte degudament esmenat a votació, resulta:

Total regidors: 25. Regidors presents en aqueix moment en la sessió: 22. Regidors absents en la votació: 3. Senyors/es Sotoca, Antonino i Rovira. Vots a favor: 22. Senyors/es Alcalde, Carrera, Raro, Quesada, Timón, Fernández, Moll, Gil, Tarazona, Soriano, González, Guillen, Berna, Herranz, Fuertes, Muniesa, Bono, Sáez, Sampedro, Montesinos, Castillo i Vila; per això, el Ple de l'Ajuntament, per unanimitat, ACORDA:

PRIMER. L'Ajuntament de Sagunt insta el Consell de la Generalitat, el Govern de l'Estat espanyol i el Ministeri d'Agricultura a:

a. Revisar i actualitzar de manera urgent el Pla d'Acció contra el cotonet de Sud-àfrica davant de la situació descontrolada de la plaga. Per a això tindrà en compte la col·laboració dels principals actors del sector, així com dels governs autonòmics que estiguen sent afectats o es troben en un potencial risc de patir les conseqüències del cotonet.

b. Augmentar la dotació econòmica destinada per a la prevenció i lluita contra les plagues agrícoles donada la situació excepcional d'algunes plagues com la del cotonet davant de la qual el pla d'acció elaborat no ha resultat efectiu.

c. Sol·licitar ajudes indemnitzatòries per als agricultors els cítrics dels quals s'hagen vist afectats i no es pugen comercialitzar, els quals patiran fortes pèrdues econòmiques i un augment en els seus costos de producció per culpa d'una plaga procedent d'un país de fora de les nostres fronteres comunitàries.

Per a això, el Govern Valencià, amb competència exclusiva en matèria de control de plagues, cofinance amb el Ministeri aquestes indemnitzacions, derivades de la posada en marxa llavors de la prohibició química sense disposar d'una alternativa biològica efectiva.

d. Establir un Pla de Formació específic sobre el cotonet dirigit als agricultors perquè aquests puguin actuar de la millor manera possible en ser els qui estan en primera línia d'actuació.

e. Estudiar quines mesures es poden dur a terme per a evitar la dispersió de la plaga a través de maquinària agrícola, calaixos de recol·lecció, roba o utensilis dels treballadors.

f. Crear un sistema de detecció precoç per a realitzar les estratègies de control amb antelació.

g. Estudiar la possibilitat de destinar una partida compensatòria als citricultores que s'hagen vist afectats per la plaga del cotonet durant la campanya 2021-2022.

Per a això s'habilitarà partida en els pressupostos de la GVA del pròxim any, amb l'objectiu de compensar els agricultors afectats, amb almenys amb el 50% de les pèrdues ocasionades per la plaga, ja que aquestes han sigut causades per una decisió errònia en no demanar el Ministeri l'excepcionalitat dels tractaments existents, ni des de la Conselleria d'Agricultura se'l va instar que ho fera.

h. Reforç del control a les fronteres, i no permetre l'entrada de cítrics amb plagues ni restes de productes actius prohibits a la Unió Europea i la creació de sengles línies d'ajudes del Fons Europeu d'Emergència per a pal·liar els danys ocasionats per la ineficàcia dels controls sanitaris a les fronteres i per a la creació d'una línia d'ajudes davant de la falta d'alternatives per a combatre aquesta plaga.

SEGON. Que d'aquesta mesura es done compte a les Corts en un termini de 3 mesos i que els acords es traslladen a les Corts, al Govern d'Espanya i al Ministeri d'Agricultura.

9 EXPEDIENT 839074F. PROPOSICIÓ VOX CREACIÓ I MILLORA PAMRI

Llegida la moció presentada pel Grup Municipal VOX, sense previ expedient administratiu, el tenor literal del qual és el següent:

El Pla Especial enfront del risc d'inundacions, aprovat per Decret 81/2010, de 7 de maig (d'ara en avant PERI), estableix que tots els municipis que tinguen risc alt o mitjà d'inundació han d'elaborar el Pla d'Actuació Municipal enfront d'aquest risc (d'ara en avant PAMRI), a fi d'analitzar amb major detall la incidència del risc al municipi i establir les mesures preventives i d'intervenció en cas d'emergència, amb la finalitat de poder adoptar les mesures de protecció a la població en cas que es donara aquest tipus d'emergència.

Que la ciutat de Sagunt, com demostra els últims episodis de pluja produïts, és un municipi amb risc mitjà-alt d'inundació, per la qual cosa entraria en el llistat de municipis obligats a redactar aquest document.

D'altra banda, estableix la Disposició Addicional Única de la Llei 13/2010 que els municipis hauran de tindre aprovats els seus plans d'actuació municipal en cas de presentar riscos específics en el termini màxim de 5 anys, és a dir, abans del 26/11/2015.

Que el PAMRI té la finalitat d'aconseguir la màxima protecció per a les persones, els béns i el medi ambient que puguen resultar afectats per les conseqüències de les inundacions, per a això s'estableix una estructura jeràrquica i funcional dels mitjans i recursos del municipi, tant públics com privats, que permeta afrontar les situacions de risc o emergència greu.

Els objectius a aconseguir són:

- Preveure l'estructura organitzativa i l'operativitat per a la intervenció en emergències per inundacions al municipi.
- Determinar els elements vulnerables en funció de l'anàlisi del risc i els nivells del mateix en les diferents zones del terme municipal i delimitar les àrees segons possibles requeriments d'intervenció.
- Especificar els procediments d'informació i alerta a la població.
- Desenvolupar el catàleg dels mitjans i recursos disponibles al municipi, així com els mecanismes per a la seua permanent actualització.

El Pla serà aplicable en qualsevol situació de preemergència o emergència per inundacions que tinga lloc dins del terme municipal.

Així doncs, per l'anteriorment exposat, el grup municipal de VOX proposa al Ple de l'Ajuntament la següent PROPOSTA D'ACORD:

Primer. Instar la Junta de Govern a la redacció, de manera urgent, del Pla d'Actuació Enfront d'Inundacions del municipi de Sagunt a fi d'analitzar amb major detall la incidència del risc al municipi i establir les mesures preventives i d'intervenció en cas d'emergència.

Segon. Instar la Junta de Govern a la seua aprovació i implantació, de manera URGENT, perquè després de les inundacions que ha patit el nostre municipi i d'onze anys transcorreguts des de la seua obligació de redactar-lo, Llei 13/2010, es fa necessari plasmar en

el document el protocol d'actuació per a evitar que tornen a repetir-se situacions de risc per a la població i/o els seus béns.

Tercer. Si el PAMRI està aprovat per l'Ajuntament, que es revise tot el protocol d'actuació a veure en què s'ha fallat, que s'esmenen aquestes deficiències i que s'implanten les millores necessàries.

Sotmés l'assumpte a votació, resulta:

Total regidors: 25. Regidors presents en aqueix moment en la sessió: 22. Regidors absents en la votació: 3. Senyors/es Sotoca, Antonino i Rovira. Vots a favor: 21. Senyors/es Alcalde, Carrera, Raro, Quesada, Timón, Fernández, Moll, Gil, Tarazona, Soriano, González, Guillen, Berna, Herranz, Fuertes, Muniesa, Bono, Sáez, Montesinos, Castillo i Vila. Abstencions: 1. Senyor Sampedro; per això, el Ple de l'Ajuntament, per 21 vots a favor del PSOE, Compromís, IP, PP, Ciutadans i VOX i 1 abstenció d'EU, ACORDA:

Aprovar la proposició dalt transcrita que es té ací per reproduïda amb caràcter general.

SEGONA PART: CONTROL I FISCALITZACIÓ DE L'ACCIÓ DE GOVERN LOCAL

10 EXPEDIENT 831923Z. DONAR COMPTE RESOLUCIONS D'ALCALDIA I DELS SEUS REGIDORS I REGIDORES DELEGADES ADOPTATS DES DE LA DACIÓ DE COMPTES FORMULADA EN LA SESSIÓ ANTERIOR

Considerant que l'article 42 del Reglament d'Organització, Funcionament i Règim Jurídic de les Entitats Locals, aprovat per Reial decret 2568/1986, de 28 de novembre, estableix que l'alcalde donarà compte succinta a la corporació, en cada sessió ordinària del Ple, de les resolucions que haguera adoptat des de l'última sessió plenària ordinària perquè els regidors coneguen el desenvolupament de l'administració municipal o a l'efecte del control i fiscalització dels òrgans de govern, previstos en l'article 22.2.a) de la Llei 7/85, de 2 d'abril, Reguladora de les Bases del Règim Local.

Considerant així mateix l'estructura d'ordre del dia de les sessions ordinàries del Ple de la corporació prevista en l'article 86 del vigent Reglament Orgànic Municipal d'aquest Ajuntament.

Per tot això, s'informa el Ple de l'Ajuntament de totes les resolucions de l'Alcaldia i de les seues regidores i regidors delegats adoptades des de la dació de comptes formulada en l'anterior sessió plenària de caràcter ordinari que es va realitzar el dia 29.07.2021 i que es relacionen a continuació:

RELACIÓ DE RESOLUCIONS DEL: 22.07.21 AL 20.08.2021

5698	22/07/2021	Resolució ordre d'execució al c/ Escipions, 19. Exp. 789544P
5699	22/07/2021	Decret/Resol. Adj. Contracte 794384M: Contracte menor de servei de trasllat M.E.L.
5700	22/07/2021	RESOLUCIÓ NÒMINA JULIOL/2021
5701	22/07/2021	AUTORITZAR FLEXIBILITAT HORARI
5702	22/07/2021	Resolució nomenament membres comissió baremació
5703	22/07/2021	RESOLUCIÓ ARXIU
5704	22/07/2021	RESOLUCIÓ ARXIU
5705	22/07/2021	Adjud. Contracte menor subministrament per a disseny, fabricació i instal·lació tanques promocionals PDGT21
5706	22/07/2021	RESOLUCIÓ DEL CONTRACTE DE SERVEIS PER MUTU ACORD
5707	22/07/2021	Resolució d'alcaldia_ Resolució contracte menor de mutu acord_60/18-C
5708	22/07/2021	RESOLUCIÓ AVOCACIÓ DISCONFORMITAT INSCRIPCIÓ CAMÍ

5709	22/07/2021	Resolució al·legacions exp. 5497/2021
5710	22/07/2021	Resolució al·legacions exp. 5494/2021
5711	22/07/2021	Resolució al·legacions exp. 5443/2021
5712	22/07/2021	Resolució al·legacions exp. 10944/2020
5713	22/07/2021	Resolució al·legacions exp. 3677/2021
5714	22/07/2021	Resolució al·legacions exp. 4008/2021
5715	22/07/2021	RA Autorització espectacles off romà
5716	23/07/2021	RESOLUCIÓ I NOTIFICACIÓ F.R.P.
5717	23/07/2021	RESOLUCIÓ I NOTIFICACIÓ C.G.G.
5718	23/07/2021	RESOLUCIÓ I NOTIFICACIÓ A.M.L.E.
5719	23/07/2021	Adjudicació habitatges del Conveni amb el SAREF, destinades a lloguer social.
5720	23/07/2021	Decret Adjudicació del Contracte 820927C: servei transport – HERTOCAR, SL
5721	23/07/2021	Res. ad. c. men. o. re. forjat. P. Benet XV 1,3,5 i av. Hispanitat 48, 50, 52, 54, 56, 58. Exp 811441C
5722	23/07/2021	Exp. 822071Q: Contractació Subministrament equips de proje – R.F.S.
5723	23/07/2021	Resolució d'Adjudicació Contracte 799167E: Portal Dades Obertes – DYNAMIC OPENGOV TECHNOLOGIES, SL
5724	23/07/2021	Resolució contracte menor de serveis conferència apoderament dirigida a dones
5725	26/07/2021	Decret/Resolució d'Adj. Contracte 792950W: Contracte menor servei de redacció A.B.B.
5726	26/07/2021	Decret adjudicació contracte menor obra adequació cuina CEIP Baladre-Infantil
5727	26/07/2021	INICI BAIXA PER INCLUSIÓ INDEGUDA DENÚNCIA PADRÓ D'HABITANTS
5728	26/07/2021	R.A. sol·licitud compensació quantia no justificada subvenció 2020
5729	26/07/2021	RESOLUCIÓ ATORGANT L·LICÈNCIA D'OBRES
5730	26/07/2021	Resolució d'Alcaldia de designació de membres de la Comissió de Valoració
5731	26/07/2021	Resolució convocatòria pl210729
5732	26/07/2021	Convocatòria Junta de Govern Local 29-07-2021
5733	26/07/2021	RESOLUCIÓ ATORGANT L·LICÈNCIA D'OBRES
5734	26/07/2021	RESOLUCIÓ ATORGANT L·LICÈNCIA D'OBRES
5735	26/07/2021	Resolució rectificació error núm. 5731
5736	26/07/2021	RA Autorització comissió de serveis FHN lloc cap de Secció de Patrimoni
5737	26/07/2021	Arxiu expedient Luis Cuadau Marco, 105 (A)
5738	26/07/2021	Resolució arxiu polígon 34 parcel·la 125
5739	26/07/2021	Arxiu expedient polígon 34 parcel·la 125
5740	26/07/2021	Arxiu expedient polígon 34 parcel·la 125
5741	26/07/2021	Arxiu expedient polígon 34 parcel·la 125
5742	26/07/2021	Arxiu expedient polígon 34 parcel·la 125
5743	26/07/2021	Incoació ordre execució Sant Ramon, 4
5744	26/07/2021	Incoació ordre execució Sant Ramon, 4
5745	26/07/2021	Resolució Adjudicació del Contracte 810271C: Substitució finestres local Camí a la Mar – CABANERO, SL
5746	26/07/2021	Arxiu expedient Minifé A2 52 (C)
5747	26/07/2021	RESOLUCIÓ I NOTIFICACIÓ PILAR ANECHINA BRU
5748	26/07/2021	Dec/Res. Adjud Contracte 820887X: C.menor material EMPACE-VALENCIANA DE SUBMINISTRAMENTS OFIMÀTICS S.L.

- 5749 27/07/2021 RA aprovar factures parc mòbil 7-19 juny (Act+Contr+Patr) 2021
- 5750 27/07/2021 Resolució de desestimació
- 5751 27/07/2021 Resolució de desestimació
- 5752 27/07/2021 Resolució de desestimació
- 5753 27/07/2021 Resolució de desestimació
- 5754 27/07/2021 Resolució de desestimació
- 5755 27/07/2021 Convocatòria Junta de Govern Local 29-07-2021
- 5756 27/07/2021 Convocatòria pl210729
- 5757 27/07/2021 RESOLUCIÓ I NOTIFICACIÓ M.B.R.
- 5758 27/07/2021 RESOLUCIÓ I NOTIFICACIÓ V.R.M.M.
- 5759 27/07/2021 Contracte espectacles: 500 Noches, Sabina en las Venas i El Reino del León-FORMULA PRODUCCIONES, SL
- 5760 27/07/2021 RESOLUCIÓ OVP
- 5761 27/07/2021 Exp. 824266P: Contracte Subministrament equips d'il·l – A.A.I.
- 5762 27/07/2021 Resolució Adjudicació Contracte 820678F: Amics de la música tradicional Dolçainers de Sagunt.
- 5763 27/07/2021 Resolució d'Adjudicació del Contracte 820667Q: Actuacions musicals 2021. Assoc. Coral San José
- 5764 27/07/2021 RESOLUCIÓ CONTRACTE SUBMINISTRAMENT APARELLS DE MÚSICA
- 5765 27/07/2021 Decret/Resolució Adjudicació Contracte 821069Z Tallers Robòtica – M.C.H.M.
- 5766 27/07/2021 Rectificació d'error Contracte Expedient 816829K servei trenet turístic
- 5767 27/07/2021 Decret/Resolució Adjudicació Contracte 808874M Primers auxilis – Saavedra Atienza Rosa María
- 5768 27/07/2021 Decret/Resolució Adjudicació Contracte 823985Z ESPORT ACTIU PROMOCIONS I SERVEIS ESPORTIUS, SL
- 5769 27/07/2021 Decret/Resolució Adjudicació Contracte 822733K organització Factory Fest - A.G.P.
- 5770 27/07/2021 Resolució d'adjudicació 814749X: Contracte actuació musical Smoking Souls.
- 5771 27/07/2021 Resolució d'adjudicació 814753C: Contracte actuació Save The Temazo.
- 5772 27/07/2021 Resolució d'adjudicació 814768Y: Contracte actuació Sense Ojana.
- 5773 27/07/2021 Resolució d'Adjudicació 814775H: Contracte actuació musical de Marala - U98 MUSIC, SL
- 5774 27/07/2021 Resolució d'Adjudicació 814803X: Contracte actuació "Pauíra" - Compañía Lucas Escobedo, SLO
- 5775 27/07/2021 Resolució d'Adjudicació 819762J: Contracte personal tècnic, de sala i coordinació.
- 5776 27/07/2021 Resolució d'adjudicació 822726A: Contracte de subministrament de lloguer de material tècnic.
- 5777 27/07/2021 Resolució sol·licitud subvenció promoció agenda 2030
- 5778 27/07/2021 Resolució canvi puntual Secretària CIPB a celebrar el 26 d'agost de 2021
- 5779 27/07/2021 Decret Adjudicació del Contracte 818995T: subministrament i col·locació d – TALLERS ALUMAR, SL
- 5780 27/07/2021 Resolució d'adjudicació contracte subministraments lloguer de pantalles LED.
- 5781 27/07/2021 Resolució anul·lant res. 5756 i 5755 per duplicitat
- 5782 27/07/2021 Resolució delegació festejos taurins Port 2021

5783 27/07/2021 RESOLUCIÓ CONTESTACIÓ AL·LEGACIONS + ORDRE DE RESTAURACIÓ

5784 27/07/2021 RESOLUCIÓ ARXIU

5785 28/07/2021 RA desistiment convocatòria places de diversos empleats

5786 28/07/2021 Audiència pública projecte modificació ordenança fiscal

5787 28/07/2021 Resolució d'Adjudicació del Contracte obra adequació cafeteria Pèrgola - MAMPOSTERIA FALOMIR, SL

5788 28/07/2021 Contracte Menor serveis certificació A - AENOR INTERNACIONAL SAO

5789 28/07/2021 RESOLUCIÓ I NOTIFICACIÓ I.F.G.

5790 28/07/2021 R.A. CONCESSIÓ PEIS SUBPROCESO JULIOL 4

5791 28/07/2021 Resolució obertura expedient ordre execució al c/ Racó núm. 2. Exp. 825212D

5792 28/07/2021 RESOLUCIÓ INICI EXP. 85/21 OM-P

5793 28/07/2021 Resolució de desestimació

5794 28/07/2021 Resolució de desestimació

5795 28/07/2021 RA execució de sentència procediment ordinari 340/18

5796 28/07/2021 Decret/Resolució d'Adjudicació del Contracte 804214P: Contracte menor reconeixements mèdics

5797 28/07/2021 RESOLUCIÓ INICI EXP. 87/21 OM-MS

5798 28/07/2021 RESOLUCIÓ INICI EXP. 88/21 OM-MS

5799 28/07/2021 RESOLUCIÓ INICI EXP. 89/21 OM-MS

5800 28/07/2021 RESOLUCIÓ INICI EXP. 84/21 OM-C

5801 28/07/2021 RESOLUCIÓ INICI EXP. 86/21 OM-MS

5802 28/07/2021 900D CANVI TITULARITAT IBIU

5803 28/07/2021 ALTA TAXA FEM. LIQUIDACIÓ

5804 28/07/2021 ALTA TAXA FEM. LIQUIDACIÓ

5805 28/07/2021 ALTA TAXA FEM. LIQUIDACIÓ

5806 28/07/2021 ALTA TAXA FEM. LIQUIDACIÓ

5807 28/07/2021 ALTA TAXA FEM. LIQUIDACIÓ

5808 28/07/2021 CANVI DE TITULARITAT TAXA FEM I IBI

5809 28/07/2021 DEVOLUCIÓ PRORRATEIG DE LA QUOTA IVTM PER BAIXA DEFINITIVA-MGR

5810 28/07/2021 BONIFICACIÓ FAMÍLIA NOMBROSA

5811 28/07/2021 DEVOLUCIÓ IVTM 2021 I TAXA FEM 2018.DUPLICAT

5812 28/07/2021 DEVOLUCIÓ PRORRATEIG DE LA QUOTA IVTM 2021 PER BAIXA DEFINITIVA-MGR

5813 28/07/2021 RESOLUCIÓ ESTIMATÒRIA AMB COMPENSACIÓ DEUTES-MGR

5814 28/07/2021 DEVOLUCIÓ IVTM 2021 PRORRATEIG IVTM 2021 PER BAIXA DEFINITIVA-MGR

5815 28/07/2021 ANUL·LACIÓ/LIQUIDACIÓ IBI URBANA

5816 28/07/2021 Comunicació d'informació a l'Administració Tributària

5817 28/07/2021 BONIFICACIÓ FAMÍLIA NOMBROSA

5818 28/07/2021 Resolució Administrativa. ICIO + Taxa Urbanística pagats.

5819 28/07/2021 APROVACIÓ PADRÓ IAE 2021

5820 28/07/2021 Desestimació al·legació no subjecció. Aprovació liquidacions pagades

5821 28/07/2021 Estimació no subjecció plusvàlua

5822 28/07/2021 Desestimació no subjecció plusvàlua. Tràmit d'audiència amb proposta de Resolució

5823 28/07/2021 Estimació no subjecció plusvàlua

5824 28/07/2021 Estimació parcial no subjecció plusvàlua. Tràmit d'audiència amb proposta de liquidació

5825 28/07/2021 Estimació rectificació autoliquidació plusvàlua. Compensació

5826 28/07/2021 Estimació rectificació autoliquidació plusvàlua. Devolució

5827 28/07/2021 Estimació no subjecció plusvàlua

5828 28/07/2021 Estimació no subjecció plusvàlua

5829 28/07/2021 Desestimació rectificació autoliquidació.

5830 28/07/2021 Estimació rectificació autoliquidació plusvàlua. Compensació

5831 28/07/2021 Estimació rectificació autoliquidació plusvàlua. Compensació i Devolució

5832 28/07/2021 Desestimació rectificació autoliquidació.

5833 28/07/2021 Resolució Administrativa. Devolució excés Taxa cementeri.

5834 28/07/2021 Estimació rectificació autoliquidació plusvàlua. Compensació

5835 28/07/2021 Estimació rectificació autoliquidació plusvàlua. Compensació

5836 28/07/2021 Estimació rectificació autoliquidació plusvàlua. Compensació

5837 28/07/2021 Estimació rectificació autoliquidació plusvàlua. Compensació

5838 28/07/2021 Estimació rectificació autoliquidació plusvàlua. Compensació

5839 28/07/2021 Terminació procediment comprovació limitada plusvàlua. Liquidació

5840 28/07/2021 Estimació rectificació autoliquidació plusvàlua. Devolució

5841 28/07/2021 Estimació rectificació autoliquidació plusvàlua. Compensació

5842 28/07/2021 Desestimació rectificació autoliquidació.

5843 28/07/2021 Resolució. Estimar accés a informació

5844 28/07/2021 Estimació rectificació autoliquidació plusvàlua. Compensació i Devolució

5845 28/07/2021 Audiència pública projecte modificació ordenança Cànon mercat interior

5846 28/07/2021 RA Contestació reclamació fixesa BAD i MCEM

5847 28/07/2021 RESOLUCIÓ ESTIMANT REPOSICIÓ 30/20 OM-HT

5848 28/07/2021 Decret/Resolució Adjudicació Contracte 824453Z: Tallers de Ball – I.S.P.

5849 28/07/2021 RA Contestació reclamació fixesa diversos empleats

5850 29/07/2021 Audiència pública projecte modificació ordenança fiscal taxa procediments selectius

5851 29/07/2021 Estimació rectificació autoliquidació plusvàlua. No subjecció. Devolució ingressos

5852 29/07/2021 ANUL·LAR / LIQUIDAR IBI URBANA

5853 29/07/2021 ANUL·LACIÓ/LIQUIDACIÓ IBI URBANA

5854 29/07/2021 DEVOLUCIÓ ibi

5855 29/07/2021 Canvi titularitat ibi

5856 29/07/2021 DEVOLUCIÓ ibi

5857 29/07/2021 Canvi titularitat ibi

5858 29/07/2021 Emissió liquidacions ibi urbana

5859 29/07/2021 DEVOLUCIÓ ibi

5860 29/07/2021 Bonificació ibi per família nombrosa

5861 29/07/2021 Emissió liquidacions ibi urbana

5862 29/07/2021 Canvi titularitat ibi

5863 29/07/2021 Anul·lació ibi urbana 2021

5864 29/07/2021 Anul·lació ibi urbana

5865 29/07/2021 DOC 2n TRIMESTRE 2021 - Cas núm. 1 i 11

5866 29/07/2021 DEVOLUCIÓ IAE

5867 29/07/2021 Resolució Administrativa. Devolució Taxa Cementeri parteix pagada en excés.

- 5868 29/07/2021 Resolució obertura expedient ordre execució filtracions mure Passeig Gausa, 213. Exp. 826358W
- 5869 29/07/2021 RESOLUCIÓ RECONeixEMENT SERVEIS PREVIS LABORALS C.D.M.
- 5870 29/07/2021 RESOLUCIÓ RECONeixEMENT SERVEIS PREVIS LABORALS V.P.C.
- 5871 29/07/2021 RESOLUCIÓ LLICÈNCIA SENSE RETRIBUCIÓ C.Z.D.
- 5872 29/07/2021 Sol·licitud ponència parcial de valors PERIS amb deficient urbanització i serveis
- 5873 29/07/2021 Sol·licitud aplicació coeficient reductor 0,4 PERIS amb deficient urbanització i serveis
- 5874 29/07/2021 DEVOLUCIÓ ibi
- 5875 29/07/2021 RA Nomenament funcionaris de carrera agents de Policia
- 5876 29/07/2021 RESOLUCIÓ llicència ambiental
- 5877 29/07/2021 Resolució contracte menor actuació artística- dansa - Benedito Vidagany Daniel
- 5878 01/08/2021 Resolució d'adjudicació contracte serveis
- 5879 02/08/2021 Decret Adjudicació del Contracte 823983X:servei de menjars en - BAR EL CHAPUZON, SL
- 5880 02/08/2021 Nomenament subalterna
- 5881 02/08/2021 PROPOSADA RESOLUCIÓ ADJUDICACIÓ
- 5882 03/08/2021 Resolució al·legacions exp. 5783/2021
- 5883 03/08/2021 Resolució al·legacions exp. 5499/2021
- 5884 03/08/2021 Resolució al·legacions exp. 5075/2021
- 5885 03/08/2021 Resolució al·legacions exp. 5639/2021
- 5886 03/08/2021 Resolució al·legacions exp. 6395/2021
- 5887 03/08/2021 exp. 699/21 ALTA DE GUAL al c/ BALANÇA, 5
- 5888 03/08/2021 Arxiu expedient Pla de Barta, 61
- 5889 03/08/2021 Arxiu expedient Pla de Barta, 62
- 5890 03/08/2021 Incoació ordre execució Minifé B2 72
- 5891 03/08/2021 Incoació ordre execució Minifé B3 71
- 5892 03/08/2021 Expedient infracció legislació en tinença d'animals
- 5893 03/08/2021 RESOLUCIÓ I NOTIFICACIÓ VV.M.F.
- 5894 03/08/2021 Convocatòria Junta de Govern Local 06-08-2021
- 5895 03/08/2021 CONCEDIR TMR LAURA 33409318V
- 5896 03/08/2021 Nomenament Treballadora Social
- 5897 03/08/2021 Resolució contracte menor de serveis artístics- dansa – P.P. m.
- 5898 03/08/2021 Decret/Resolució Adjudicació Contracte 823212A Suport tècnic A.A.I.
- 5899 03/08/2021 Resolució d'adjudicació Exp. 826032R: Contracte serveis transport material tècnic.
- 5900 03/08/2021 Resolució de nomenament dels tribunals literaris 2021
- 5901 03/08/2021 RESOLUCIÓ ABONAMENT HORES MAIG CONSERGERIA
- 5902 03/08/2021 Exp. 824842P: Contracte subministrament d'escenari -4 a 13 d'agost- - EXCELSIOR PRODUCCIONS, SL
- 5903 04/08/2021 Resolució d'adjudicació contracte menor de serveis (aforament mercats)
- 5904 04/08/2021 Resolució triennis agost 2021
- 5905 04/08/2021 Modificació regidor assistent Estiu a la Fresca Port de Sagunt 2021, Sr. Raro per Sra. Carrera.
- 5906 04/08/2021 Resolució aprovació O-2021-698 exp. 98-18-C
- 5907 04/08/2021 Resolució_ aprovació_ O_2021_732_Exp._34-19-C
- 5908 04/08/2021 exp. 963/21 LLICÈNCIA D'OVP EN PL. AGEPSAR, 10
- 5909 04/08/2021 exp. 647/21 LLICÈNCIA D'OVP al c/ PLOM, 12

5910 04/08/2021 exp. 641-21 LLICÈNCIA D'OVP al c/ CASTELL, 11

5911 04/08/2021 exp. 649/21 LLICÈNCIA D'OVP al c/ PINTOR SOROLLA, 29

5912 04/08/2021 exp. 670/21 LLICÈNCIA D'OVP A L'AV. NOU D'OCTUBRE, AV. HISPANITAT I AV. NOU D'OCTUBRE

5913 04/08/2021 exp. 646/21 LLICÈNCIA D'OVP al c/ SANTIAGO, 23

5914 04/08/2021 exp. 676/21 LLICÈNCIA D'OVP al c/ MURO SANTA ANNA, 17

5915 04/08/2021 exp. 684/21 LLICÈNCIA D'OVP A L'AV. TRES D'ABRIL, 4

5916 04/08/2021 exp. 690/21 LLICÈNCIA D'OVP al c/ MARJAL, 46B

5917 04/08/2021 RA aprovació pla de seguretat i salut_88/20-C

5918 04/08/2021 RA aprovació factura número 2420

5919 04/08/2021 RA aprovar certs 2 a 6 i fact. cert 6 pavelló esportiu SUNP VI 59-09

5920 04/08/2021 Exp. 828435E: contracte de subministrament en règim de llog. -M.E.L.

5921 04/08/2021 Resolució PEIS agost 1

5922 05/08/2021 RA aprovar factures assegurances vehicles 41-19 juliol 2021 (1)

5923 05/08/2021 RA aprovar factures parc mòbil 7-19 abril-maig-juny (Urb) 2021

5924 05/08/2021 RA aprovar certificacions núm. 2 a 5 i factures de les certificacions núm. 4 i 5

5925 05/08/2021 RA aprovar certificació núm, 3 i factura

5926 05/08/2021 Resolució acceptació subvenció drets de la infància 2021

5927 05/08/2021 Resolució aprovació O-2021-699 exp. 53-19-C

5928 05/08/2021 CONCEDIR TMR M^a CARMEN 213510***

5929 05/08/2021 CONCEDIR TMR CONCEPCION 19099***

5930 05/08/2021 CONCEDIR TMR FELIPE 37181***

5931 05/08/2021 CONCEDIR TMR JOSEFA 30561***

5932 05/08/2021 CONCEDIR TMR JOAQUIN 19705***

5933 05/08/2021 RENOVACIÓ TMR ZULEMA 11704***

5934 05/08/2021 CONCEDIR TMR PROVISIONAL ALFONSA 19065***

5935 05/08/2021 Decret/Resolució Adjudicació Contracte 826486Y: cartell splash 2021 L.P.G.

5936 05/08/2021 Decret/Resolució Adjudicació Contracte 822415T: disseny Escola Creative R.D.P.

5937 05/08/2021 AUTORITZAR OCUPACIÓ DEL DOMINI PÚBLIC AMB TERRASSA BAR HERMANOS NOTARIO

5938 05/08/2021 AUTORITZAR OCUPACIÓ DEL DOMINI PÚBLIC AMB TERRASSA PUB ATICO

5939 05/08/2021 AUTORITZAR OCUPACIÓ DEL DOMINI PÚBLIC AMB TERRASSA BAR JENNY

5940 05/08/2021 exp. 455/21 RECTIFICACIÓ ERROR ALTA DE GUAL C/ ANTIGONS, 2

5941 05/08/2021 exp. 396/21 ALTA DE GUAL EN CARRER TAMARINDES, 4

5942 05/08/2021 exp. 448/21 ALTA DE GUAL al c/ VICENT ANDRÉS ESTELLÉS, 21

5943 05/08/2021 exp. 413/21 DENEGAR CONTRAGUAL al c/ OLIVERA, 10

5944 05/08/2021 exp. 501/21 REVOCAR GUAL A L'AV. FAUSTO CARUANA, A I B

5945 05/08/2021 exp. 257/21 CANVI DE TITULARITAT DE GUAL al c/ SANT PERE, 82

5946 06/08/2021 Pròrroga nomenament 7/9/21 al 6/9/22

5947 06/08/2021 Decret/Resolució Adjudicació Contracte 819598F custòdia i vigilància JUKABU EVENTOS & CONTROL, SL

5948 06/08/2021 DENEGAR TMR CARMEN 19073***

5949 06/08/2021 DENEGAR TMR MARCELINA 51316***

5950 07/08/2021 Resolució desestimació OVP

5951	09/08/2021	Resolució nomenament jurat Premi Falla més Igualitària de Sagunt 2020-2021
5952	09/08/2021	Resolució contestació sol·licitud presentada per PEF de Sagunt
5953	09/08/2021	exp. 741-21 LLICÈNCIA D'OVP EN CARRER HORTS CANTÓ COMPOSITORA MATILDE SALVADOR, 31
5954	09/08/2021	exp. 694/21 LLICÈNCIA D'OVP al c/ JUAN MOLINERO, 12
5955	09/08/2021	exp. 637/21 LLICÈNCIA D'OVP al c/ AMÈRICA, 76
5956	09/08/2021	FRACCIONAMENT LIQ. PLUSVÀLUA
5957	09/08/2021	Resolució acceptar desistiment
5958	10/08/2021	Decret Adjudicació del Contracte 827705Q: subministrament de peucos per a - CRONOMETRA
5959	10/08/2021	Resolució Alcaldia aprovació de la despesa de la relació comptable O-2021-604.
5960	10/08/2021	Resolució Alcaldia aprovació de la despesa de la relació comptable O-2021-704.
5961	10/08/2021	Resolució Alcaldia aprovació de la despesa de la relació comptable O-2021-695.
5962	10/08/2021	Resolució. Estimar parcialment accés a la informació
5963	10/08/2021	Resolució Alcaldia aprovació de la despesa de la relació comptable O-2021-713.
5964	10/08/2021	Nomenament
5965	10/08/2021	Nomenament
5966	10/08/2021	Resolució canvi Pròrroga
5967	10/08/2021	Subministrament gas al CEIP Ausiàs March-Cuina
5968	11/08/2021	Res. Adjudicació Contracte menor serveis 823253H: enregistrament vídeo ONGD de Sagunt -
5969	11/08/2021	Resolució PEIS agost 2
5970	11/08/2021	RECTIFICACIÓ ERROR MATERIAL EN R.A 5719 _23/7/21
5971	11/08/2021	Contractació PAC
5972	11/08/2021	Resolució pròrrogues i nomenaments
5973	11/08/2021	exp. 190/19 ANUL·LAR REVOCACIÓ GUAL al c/ CANALEJAS, 45
5974	11/08/2021	exp. 454/21 AMPLIACIÓ PORTA DE GUAL C/ LA ROSA, 33
5975	11/08/2021	exp. 698/21 CANVI TITULAR GUAL C/ LLARG, 9
5976	11/08/2021	exp. 132/21 DENEGAR GUAL A L'AV. JOAN D'ÀUSTRIA, 60
5977	11/08/2021	exp. 479/21 ALTA DE GUAL al c/ BOLONYA, 35
5978	11/08/2021	exp. 741/21 ALTA DE GUAL al c/ WOLFANG AMADEUS MOZART, 10
5979	11/08/2021	exp. 531/21 ALTA DE GUAL al c/ PABLO IGLESIAS, 30
5980	11/08/2021	Nomenament substitució operari Cementeris
5981	12/08/2021	Execució contracte rènting vehicles Policia Local exp. 8/17 (relació O/2021/762)
5982	12/08/2021	Execució contracte rènting vehicles Policia Local exp. 33/18 (relació O/2021/761)
5983	12/08/2021	Execució contracte aplicació integral de programari Policia Local exp. 93/19 (relació O/2021/478)
5984	12/08/2021	Execució neteja d'edificis encàrrec a mitjans propis (relació O/2021/760)
5985	12/08/2021	Execució contracte impressió i ensobrat comuni. i notificacions administratives exp. 81/19 (rel O/2021/469)
5986	12/08/2021	CONCEDIR TMR FELIPE 19080***
5987	12/08/2021	CONCEDIR TMR ANA 19030***
5988	12/08/2021	CONCEDIR TMR JONATAN 6623***

5989 12/08/2021 DENEGAR TMR DOLORES 45244***

5990 12/08/2021 Contractació professors PAC

5991 12/08/2021 Contractació professors tuba i dolçaina

5992 13/08/2021 DESISTIMENT PETICIÓ ALTA PADRÓ D'HABITANTS

5993 13/08/2021 Resolució Adjudicació Contracte 829772M: Contracte menor de serveis, desenvolupe reconeixement OCR

5994 13/08/2021 exp. 454-21 RECTIFICACIÓ ERROR AMPLIACIÓ PORTA GUAL C/ LA ROSA, 33

5995 13/08/2021 exp. 579/21 ALTA DE GUAL al c/ HUESCA, 2

5996 13/08/2021 exp. 706/21 ALTA GUAL al c/ JOHAN SEBASTIAN BACH, 6

5997 13/08/2021 DENEGAR OCUPACIÓ DEL DOMINI PÚBLIC AMB TERRASSA HAMBURGUESERIA XIMO'S

5998 13/08/2021 DENEGAR OCUPACIÓ DEL DOMINI PÚBLIC AMB TERRASSA CAFETERIA TÚRIA

5999 13/08/2021 DENEGAR OCUPACIÓ DEL DOMINI PÚBLIC AMB TERRASSA LOCAL SABORS DEL FORN

6000 13/08/2021 DENEGAR OCUPACIÓ DEL DOMINI PÚBLIC AMB TERRASSA LOCAL SABOR DEL MEDITERRANI

6001 13/08/2021 DENEGAR OCUPACIÓ DEL DOMINI PÚBLIC AMB TERRASSA LOCAL MONTADITOS I TAPES A 1 EURO

6002 13/08/2021 DENEGAR OCUPACIÓ DEL DOMINI PÚBLIC AMB TERRASSA CAFETERIA LOS NARANJOS

6003 13/08/2021 DENEGAR OCUPACIÓ DEL DOMINI PÚBLIC AMB TERRASSA CAFÉ BAR LAS ISLAS

6004 13/08/2021 DENEGAR OCUPACIÓ DEL DOMINI PÚBLIC AMB TERRASSA KEBBAB PIZZERIA CHURRUCA

6005 13/08/2021 DENEGAR OCUPACIÓ DEL DOMINI PÚBLIC AMB TERRASSA BAR HIEDRA

6006 13/08/2021 DENEGAR OCUPACIÓ DEL DOMINI PÚBLIC AMB TERRASSA FORN DOMINGO

6007 13/08/2021 DENEGAR OCUPACIÓ DEL DOMINI PÚBLIC AMB TERRASSA CASA LAURA

6008 13/08/2021 DENEGAR OCUPACIÓ DEL DOMINI PÚBLIC AMB TERRASSA LOCAL CALA DE QUERALT

6009 13/08/2021 DENEGAR OCUPACIÓ DEL DOMINI PÚBLIC AMB TERRASSA CAFETERIA ROYAL

6010 13/08/2021 DENEGAR OCUPACIÓ DEL DOMINI PÚBLIC AMB TERRASSA LOCAL CAFETAL

6011 13/08/2021 DENEGAR OCUPACIÓ DEL DOMINI PÚBLIC AMB TERRASSA RESTAURANT CABO SUR

6012 13/08/2021 DENEGAR OCUPACIÓ DEL DOMINI PÚBLIC AMB TERRASSA LOCAL 19 TAPES I 500 PINCHOS

6013 13/08/2021 DENEGAR OCUPACIÓ DEL DOMINI PÚBLIC AMB TERRASSA BAR CAF MONTECARLO

6014 13/08/2021 RESOLUCIÓ I NOTIFICACIÓ M.G.P.

6015 13/08/2021 RESOLUCIÓ I NOTIFICACIÓ D.PS

6016 13/08/2021 RESOLUCIÓ I NOTIFICACIÓ J.D.J.

6017 13/08/2021 RESOLUCIÓ I NOTIFICACIÓ G.J.H.

6018 13/08/2021 RESOLUCIÓ I NOTIFICACIÓ C.L.F.

6019 13/08/2021 RESOLUCIÓ I NOTIFICACIÓ P.M.P.

6020 13/08/2021 RESOLUCIÓ I NOTIFICACIÓ A.G.J.

6021 13/08/2021 RESOLUCIÓ I NOTIFICACIÓ A.O.C.

6022	13/08/2021	RESOLUCIÓ I NOTIFICACIÓ R.N.O.
6023	13/08/2021	RESOLUCIÓ I NOTIFICACIÓ C.A.P.
6024	13/08/2021	RESOLUCIÓ I NOTIFICACIÓ V.C.P.
6025	13/08/2021	RESOLUCIÓ I NOTIFICACIÓ M.B.M.
6026	13/08/2021	RESOLUCIÓ I NOTIFICACIÓ J.C.H.
6027	13/08/2021	RESOLUCIÓ I NOTIFICACIÓ C.N.T.
6028	13/08/2021	RESOLUCIÓ I NOTIFICACIÓ A.G.A.
6029	13/08/2021	RESOLUCIÓ I NOTIFICACIÓ C.D.B.
6030	13/08/2021	RESOLUCIÓ I NOTIFICACIÓ C.M.S.
6031	13/08/2021	Incoació ordre execució Cigne, 25
6032	13/08/2021	Incoació ordre execució Cigne, 25
6033	13/08/2021	VEHICLES EN DEPÒSIT AGOST 2021
6034	13/08/2021	RESOLUCIÓ INICI ACTIVITAT CONSERVATORI 2021-2022
6035	14/08/2021	exp. 761/21 LLICÈNCIA D'OVP al c/ LLÍRIA, 10
6036	16/08/2021	Resolució contestació recurs reposició.
6037	16/08/2021	ASSISTÈNCIES REGIDORS NÒMINA AGOST/2021
6038	16/08/2021	RES. INCIDÈNCIES NÒMINA AGOST/2021
6039	16/08/2021	RESOLUCIÓ DEVOLUCIÓ IVTM PER DUPLICAT 37301712J
6040	16/08/2021	RESOLUCIÓ ATORGANT LLICÈNCIA D'OBRES
6041	16/08/2021	Resoluc. adjudic. contracte menor serveis redacció 3 projectes i direcció facultativa. Exp. 823234F
6042	16/08/2021	Resolució arxiu ordre d'execució de clos i neteja de solar.
6043	16/08/2021	Resolució arxiu ordre d'execució de clos i neteja de solar.
6044	16/08/2021	Resolució arxiu ordre d'execució de clos i neteja de solar.
6045	16/08/2021	Resolució arxiu ordre d'execució de clos i neteja de solar.
6046	16/08/2021	Resolució arxiu ordre d'execució de clos i neteja de solar.
6047	16/08/2021	Resolució arxiu ordre d'execució de clos i neteja de solar.
6048	16/08/2021	Resolució arxiu ordre d'execució de clos i neteja de solar.
6049	16/08/2021	Resolució arxiu ordre d'execució de clos i neteja de solar.
6050	16/08/2021	Resolució arxiu ordre d'execució de clos i neteja de solar.
6051	16/08/2021	Resolució arxiu ordre d'execució de clos i neteja de solar.
6052	16/08/2021	Resolució arxiu ordre d'execució de clos i neteja de solar.
6053	16/08/2021	RESOLUCIÓ ATORGANT LLICÈNCIA D'OBRES
6054	17/08/2021	RESOLUCIÓ DE SEGREGACIÓ
6055	17/08/2021	RESOLUCIÓ DE SEGREGACIÓ
6056	17/08/2021	RA 1a pròrroga trofeus medalles Esports 20-20
6057	17/08/2021	Exp. 808452A.- Resolució contracte menor subministrament de trenta mampares oficina SAIC
6058	17/08/2021	Sol·licitud concessió ajudes especial vulnerabilitat a Conselleria d'Habitatge
6059	17/08/2021	Recepció definitiva Obres Urbanització Pol. D-1 PPP Almardà
6060	17/08/2021	332894Q UUEE 1 2 i 5 Nord del Palància - Execució del pagament cànon –acorde definitiu
6061	18/08/2021	RA 1a pròrroga samarretes Esports 28-20
6062	18/08/2021	RESOLUCIÓ DE MANCANÇA DE COBERTURA LEGAL DR 2a
6063	18/08/2021	RESOLUCIÓ DE MANCANÇA DE COBERTURA LEGAL DR 2a
6064	18/08/2021	RESOLUCIÓ DE MANCANÇA DE COBERTURA LEGAL DR 2a
6065	18/08/2021	RESOLUCIÓ DE MANCANÇA DE COBERTURA LEGAL DR 2a
6066	18/08/2021	RESOLUCIÓ DE MANCANÇA DE COBERTURA LEGAL DR 2a
6067	18/08/2021	Decret Adjudicació del Contracte 828644W: Contracte menor subministrament de consumibles – SUGESA, SL
6068	18/08/2021	RESOLUCIÓ DE MANCANÇA DE COBERTURA LEGAL DR 2a

- 6069 18/08/2021 RESOLUCIÓ DE MANCANÇA DE COBERTURA LEGAL DR 2a
- 6070 18/08/2021 RESOLUCIÓ DE MANCANÇA DE COBERTURA LEGAL DR 2a
- 6071 19/08/2021 RESOLUCIÓ DE MANCANÇA DE COBERTURA LEGAL DR 2a
- 6072 19/08/2021 R.A. AL·LEGACIONS A la COMPENSACIÓ DE SUBVENCIO PER PART DE CONSELLERIA
- 6073 19/08/2021 RESOLUCIÓ ADJUDICACIÓ NOASIAPLAYA
- 6074 19/08/2021 Decret Adjudic. Contracte 817685Z: Contracte menor serv projecte pl. Mossén Vicente Gil Tamarit
- 6075 19/08/2021 Exp. 472061Q- Resolució d'Alcaldia per avocació
- 6076 19/08/2021 Resolució de l'alcalde manca cobertura legal DR 2a ocupació d'habitatge en pol. 12 parc. 770
- 6077 19/08/2021 ASSISTÈNCIES FUNCIONARIS NÒMINA AGOST/2021
- 6078 19/08/2021 QUOTES SS RECAPTACIÓ AGOST/2021
- 6079 19/08/2021 RESOLUCIÓ ASSISTÈNCIES FUNCIONARIS NÒMINA AGOST/2021
- 6080 19/08/2021 Resolució de l'alcalde manca cobertura legal en DR 2a ocupació habitatge en pol. 44 parc. 813-C
- 6081 19/08/2021 RESOLUCIÓ DE DESISTIMENT ART. 21.1 VIA ART. 68.1 LLEI 39/2015
- 6082 19/08/2021 RESOLUCIÓ DE DESISTIMENT ART. 21.1 VIA ART. 68.1
- 6083 19/08/2021 exp. 786/21 LLICÈNCIA D'OVP A L'AV. MAESTRAT, 4
- 6084 19/08/2021 Decret/Resolució d'Adjudicació del Contracte 829757Q: Contracte Menor de Serveis comunicació
- 6085 19/08/2021 RESOLUCIÓ DENEGANT LA DEVOLUCIÓ DE LA FIANÇA
- 6086 19/08/2021 CONCEDIR TMR ELODIA 19071***
- 6087 19/08/2021 CONCEDIR TMR JULIAN 19077***
- 6088 19/08/2021 CONCEDIR TMR SAGRARI 19082***
- 6089 19/08/2021 CONCEDIR TMR ANTONIO 19024***
- 6090 19/08/2021 FALTA DE COBERTURA EN LA DECLARACIÓ RESPONSABLE D'OBRES
- 6091 20/08/2021 RESOLUCIÓ INCIDÈNCIA 141 CONFIRMACIÓ ESTRANGERS
- 6092 20/08/2021 Resolució contracte menor de serveis, disseny, creació i enregistrament audiovisual Pacte25 nov.2021
- 6093 20/08/2021 Resolució de la Regidoria delegada d'Àrea_Transport monuments fallers 2021

Per tot això, el Ple en queda assabentat.

11 EXPEDIENT 630981N. MODIFICACIÓ ORDENANÇA SERVEI D'AJUDA A DOMICILI AL MUNICIPI DE SAGUNT

El Ple de la corporació municipal, en sessió ordinària que tingué lloc el dia 25/3/2021, va adoptar, entre altres, l'acord d'aprovació inicial modificació Ordenança reguladora del Servei Ajuda a domicili al municipi de Sagunt, exp. 630981N, havent-se publicat edicte en el BOPB núm. 70, de data 15/4/2021, i en el tauler d'edictes municipal.

Transcorregut el període d'informació pública i audiència als interessats, sense haver-se presentat reclamacions ni suggeriments dins del termini, havent-se publicat en el BOPB núm. 92, de data 21/6/2021, el text íntegre de la modificació, s'entén definitivament adoptat l'acord de modificació de l'Ordenança reguladora del Servei d'Ajuda a domicili al municipi de Sagunt, del qual es dona compte al Ple.

MODIFICACIÓ DE L'ORDENANÇA REGULADORA DEL SERVEI D'AJUDA A DOMICILI AL MUNICIPI DE SAGUNT

Vista l'Ordenança reguladora del servei d'ajuda a domicili, aprovada inicialment pel Ple d'aquest Ajuntament per acord de data 26/11/2013, i publicada en el BOPB de 31/1/2014.

És necessari en aquests moments adaptar-la a la legislació actual:

- la modificació realitzada a la Llei de Bases de Règim Local, Llei 7/1985, de 2 d'abril, per la Llei 27/2013, de 27 de desembre, que afecta el règim de competències dels municipis, i en concret, als serveis socials, art. 26.1.c)
- la Llei 39/2015, d'1 d'octubre, del Procediment Administratiu Comú de les Administracions Públiques,
- la nova Llei de Serveis Socials Inclusius de la Comunitat Valenciana, Llei 3/2019, de 18 de febrer, de la Generalitat
- la normativa que ha desenvolupat amb posterioritat a l'entrada en vigor de l'Ordenança, la Llei 39/2006, de 14 de desembre, de Promoció de l'Autonomia Personal i atenció a les persones en situació de dependència, així com a la Comunitat Valenciana, el Decret 62/2017, de 19 de maig, del Consell, pel qual s'estableix el procediment per a reconèixer el grau de dependència a les persones i l'accés al sistema públic de serveis i prestacions econòmiques.

Per tot això, es modifica la regulació de determinats aspectes de l'ordenança, i així:

- S'introdueix el reconeixement de la prestació del SAD de dependència, per a persones que tinguen reconeguda la situació de dependència i el SAD com a prestació, així com el règim de compatibilitats i incompatibilitats entre aquest i el SAD ordinari.
- Respecte a l'organització i funcionament del servei:
 - s'afeguen indicadors per a avaluar la qualitat del servei
 - en el cas del SAD de dependència, l'obligació de comunicar a la Conselleria competent qualsevol circumstància o modificació que pugui donar-se en la prestació del servei
 - en tant que l'Ordenança regula el servei d'ajuda a domicili amb independència de la forma de gestió, s'elimina la referència a les obligacions de l'empresa adjudicatària, que, en tot cas, estaran establides en el contracte corresponent.
- Es realitzen modificacions en les condicions d'admissió, com l'edat, que passa a ser més de 70 anys en el SAD ordinari, excepte les excepcions que ja es contemplaven, o la renda anual de la unitat familiar, que ha de ser inferior a 2 vegades l'IPREM
- S'adequa la regulació del procediment de concessió a la normativa vigent, Llei 39/2015, d'1 d'octubre, es defineix més detalladament la resolució de concessió o denegació i la documentació a presentar per les persones sol·licitants; es recull en una base diferenciada la regulació de l'alta, modificació i baixa o extinció del servei, per a donar major transparència a aquestes situacions, i es concreta el termini de presentació de sol·licituds, de l'1 de gener a 30 de novembre, excepte situacions d'urgència.
- S'adapta l'Ordenança al llenguatge, en compliment de la Llei orgànica d'Igualtat 3/2007, de 22 de març, per a la igualtat efectiva de dones i homes, i el Reglament Intern per a la transversalitat de gènere de l'Ajuntament de Sagunt.

Finalment, cal assenyalar que aquesta modificació de l'Ordenança s'ajusta als principis de bona regulació continguts en l'article 129 de la Llei 39/2015, d'1 d'octubre, del Procediment Administratiu Comú de les Administracions Públiques, principis de necessitat, eficàcia, proporcionalitat, seguretat jurídica, transparència i eficiència, en tant que aquesta persegueix un interès general en pretendre garantir les funcions encomanades a l'Ajuntament de Sagunt per a assegurar el servei d'ajuda a domicili com a prestació bàsica en matèria de serveis socials, no existeix cap alternativa reguladora menys restrictiva de drets, resulta coherent amb l'ordenament jurídic, no introdueix noves càrregues administratives i permet una gestió més eficient dels recursos públics.

De la mateixa manera, durant el procediment d'elaboració de la norma, s'ha realitzat una consulta pública, quedant justificats en el preàmbul els objectius que persegueix aquesta Ordenança.

Així doncs, de conformitat amb el que s'estableix en l'art. 49 de la Llei Reguladora de les Bases de Règim Local (LRBRL) i l'art. 56 del RDL 781/1986, l'Ajuntament de Sagunt fa ús

de les facultats que la Llei li confereix per a la modificació de l'Ordenança municipal reguladora del servei d'ajuda a domicili al municipi de Sagunt, que es modifica en els següents termes:

Article únic. Modificació de l'Ordenança municipal reguladora del servei d'ajuda a domicili al municipi de Sagunt:

PRIMER. Es modifica el Preàmbul, per a afegir la normativa vigent en aquests moments, havent d'afegir-se, després del paràgraf tercer referit a la Constitució, el text indicat a continuació:

“(…) La Llei 7/1985, de 2 d'abril, reguladora de Bases del Règim Local, modificada per la Llei 27/2013, de 27 de desembre, de racionalització i sostenibilitat de l'Administració Local, l'article de la qual 26, apartat c) estableix que correspon als municipis amb població superior a 20.000 habitants, “l'atenció immediata a persones en situació o risc d'exclusió social”.

L'Estatut d'Autonomia de la Comunitat València aprovat per la Llei orgànica 5/1982 d'1 de juliol.

La Llei 8/2010, de 23 de juny, de la Generalitat, de Règim Local de la Comunitat Valenciana en l'article 33, lletra k), estableix com a competències municipals la “Prestació dels serveis socials, promoció, reinserció social i promoció de polítiques que permeten avançar en la igualtat efectiva d'homes i dones”.

La Llei 39/2006, de 14 de desembre, de Promoció de l'Autonomia Personal i Atenció a les persones en situació de dependència, en l'art. 15 inclou el SAD en el seu catàleg de serveis, i defineix el SAD com el conjunt d'actuacions dutes a terme al domicili de les persones en situació de dependència, amb la finalitat d'atendre les seues necessitats de la vida diària, prestades per entitats o empreses, acreditades per a aquesta funció

És també necessari adaptar-la a la normativa que ha complementat aquesta llei:

➤ Reial decret 1050/2013, de 27 de desembre, pel qual es regula el nivell mínim de protecció establert en la Llei 39/2006, de 14 de desembre, de Promoció de l'Autonomia Personal i Atenció a les persones en situació de dependència. (BOE núm. 313 de 31.12.2013.)

➤ Reial decret 1051/2013, de 27 de desembre, pel qual es regulen les prestacions del Sistema per a l'Autonomia i Atenció a la Dependència, establides en la Llei 39/2006, de 14 de desembre, de Promoció de l'Autonomia Personal i Atenció a les persones en situació de dependència.

I a la Comunitat Valenciana, el Decret 62/2017, de 19 de maig, del Consell, pel qual s'estableix el procediment per a reconèixer el grau de dependència a les persones i l'accés al sistema públic de serveis i prestacions econòmiques. 0

Així mateix, és necessari adaptar aquesta Ordenança a la Llei 3/2019, de 18 de febrer, de la Generalitat, de Serveis Socials Inclusius de la Comunitat Valenciana, en la qual es blinden els serveis socials declarant-los serveis públics essencials.

Determinant les competències pròpies dels municipis en matèria de serveis socials en l'article 29 i definint, en el seu títol II, el catàleg de prestacions del sistema públic valencià de serveis socials, entre les quals es troba l'ajuda a domicili dins de la prestació garantida d'atenció domiciliària.

Igualment ha d'adaptar-se a la Llei 39/2015, d'1 d'octubre, del Procediment Administratiu Comú de les Administracions Públiques.

SEGON. Es modifica la Base Primera, a la qual s'afeg aquest apartat a continuació:

“BASE PRIMERA.

(…) Així com la prestació del Servei d'Ajuda a domicili que recull la Llei d'Autonomia personal i Atenció a les Persones en situació de dependència la prestació de la qual siga transferida la competència de la Comunitat Autònoma a l'Ajuntament.”

TERCER: Es modifica la Base Segona, que queda redactat com s'exposa a continuació:

“BASE SEGONA: Concepte, Característiques i Finalitat.

2.1. Entre els programes de competència municipal que donen contingut a les prestacions bàsiques en matèria de serveis socials, es troba el Servei d'Ajuda a Domicili, definit en la Llei de Serveis Socials Inclusius a la Comunitat Valenciana, Llei 3/2019, i en la Llei 39/2006 de promoció de l'autonomia personal i atenció a les persones en situació de dependència.

El servei d'ajuda a domicili el constitueix el conjunt d'actuacions dutes a terme al domicili i en l'entorn social de la persona amb la finalitat d'atendre les necessitats de la vida diària i de donar suport personal de caràcter polivalent i preventiu, seguiment i acompanyament per a les persones i, si és el cas, unitat de convivència, que presenten dificultats físiques, intel·lectuals, cognitives, de salut mental o socials, o es troben en situació de vulnerabilitat. Per a garantir l'eficiència i la qualitat en la provisió de la prestació, quan corresponga, aquesta haurà de coordinar-se amb l'equip d'atenció primària de salut en els casos d'atenció a les persones en situació de dependència i diversitat funcional o discapacitat, així com amb els serveis de salut mental, si és el cas.

En tots dos models de SAD la finalitat del concepte és la mateixa:

- El SAD municipal és un servei social de naturalesa preventiva i assistencial dirigit a aquelles persones que per la seua edat, discapacitat o falta d'autonomia, no poden realitzar determinades activitats o funcions de la vida diària, i per a això necessiten del suport de terceres persones.
- Està basat en la prevenció i atenció de situacions de deterioració personal, familiar i social, afavorint la permanència de les persones
- És un servei bàsic que no substitueix a la responsabilitat familiar.
- És de caràcter complementari amb una altra mena de recursos socials (centres de dia, teleassistència, o qualsevol altre servei que presten o puguen prestar altres sistemes de protecció social).
- És un servei polivalent que implica en alguns casos intervencions holístiques en coordinació amb els diferents sistemes de protecció social.

Té un doble caràcter:

- Caràcter definitiu: mentisques persistisca o s'agreuge la situació que donà origen a la posada en funcionament del Servei.
- Caràcter transitori: dirigit a la superació d'una situació de mancança i/o de dificultat, i es modifica en funció de les necessitats de la persona i/o de la unitat familiar de convivència atesa.

2.2. El Servei d'ajuda a domicili consisteix en la prestació d'una sèrie de serveis personals al domicili de la persona beneficiària o de la unitat familiar de convivència, amb la finalitat de cobrir entre altres, els següents objectius:

- Previndre i atendre situacions de crisi personal i/o familiar que afecten l'autonomia personal, familiar o social.
- Facilitar l'autonomia personal en el mitjà habitual, per a l'assoliment d'un major benestar i millora de la qualitat de vida, afavorint la convivència i la participació en la vida comunitària.
- Evitar internaments innecessaris, prevenint situacions de deterioració irreversible.
- Pal·liar els dèficits personals que presenten les persones beneficiàries del SAD, mitjançant el suport en tasques domèstiques, neteja personal, suport psicosocial i tasques educatives.
- Caràcter rehabilitador, pretén recuperar i reforçar capacitats d'autonomia i generar habilitats que suposen una millora en la situació de la persona atesa i dels seus familiars.
- Previndre l'aïllament i contribuir a potenciar la seguretat en les persones que viuen soles.
- Previndre la deterioració personal o familiar contribuint al manteniment i/o adquisició d'hàbits de vida saludables.

➤ Atendre de forma immediata situacions de necessitat que puguen provindre de diferents àmbits, sanitari, social, educatiu, etc.

2.3. Pot distingir-se:

a) El SAD Municipal Ordinari:

➤ Serveis relacionats amb l'atenció personal en la realització de les activitats de la vida diària: conjunt d'activitats que poden comprendre les cures personals, engloba tots els aspectes relacionats amb la higiene, la cura i la neteja personal. Inclou canvis posturals, mobilitzacions, control de medicació bàsica i les activitats directament relacionades amb la potenciació de l'autonomia personal.

➤ Serveis relacionats amb l'atenció de les necessitats domèstiques o de la llar: el conjunt d'activitats que pot comprendre l'atenció de necessitats de la llar, engloba totes les activitats relacionades amb la neteja, manteniment i cura de l'entorn més pròxim de la persona.

➤ Serveis de caràcter educatiu: suport i formació a la família o a la unitat de convivència d'elements bàsics del desenvolupament de les persones, alimentació, higiene personal i de l'habitatge, economia domèstica, relacions amb l'entorn, atenció bàsica a menors, etc. Suport en situacions de conflicte convivencial i desestructuració familiar.

➤ Serveis de caràcter social: afavorint la participació de les persones amb el seu mitjà social i la seua implicació quan les condicions ho permeten, en la vida comunitària.

b) El SAD Municipal de Dependència:

La característica que el diferencia del SAD ordinari és el fet que les persones beneficiàries d'aquesta mena de SAD han de tindre reconeguda la situació de dependència i el SAD com a prestació. En el SAD d'atenció a la dependència el 70% de la prestació es dirigeix a les cures d'atenció personal a la persona dependent i el 30% als serveis de caràcter domèstic o de la llar.

QUART: Es modifica la base tercera que queda redactada com s'indica a continuació:

“BASE TERCERA. Tipus de serveis i descripció de les activitats.

➤ Serveis de caràcter domèstic: considerant les tasques d'atenció a la llar, compres, menjar, rentada, planxat de la roba, uns altres.

➤ Serveis de caràcter psicològic: considerant les tasques de suport a la motivació, millora de l'autoestima, millora de les relacions i dinàmica familiar, uns altres.

➤ Serveis de caràcter rehabilitador: considerant les tasques d'estimulació física i psíquica, ajuda en els dèficits sensorials (llegir, escriure i conversar), ajuda a desplaçar-se, uns altres.

➤ Serveis de caràcter social: considerant les tasques d'acompanyaments, realització de gestions, suport en la integració dels recursos comunitaris, uns altres.

➤ Serveis d'atenció personal: considerant les tasques d'alçar-se, ficar-se al llit i canvis posturals, higiene personal, control/administració de medicació, cures personals, uns altres.

➤ Serveis de caràcter educatiu: considerant les tasques de suport educatiu i seguiment en l'adquisició d'hàbits d'alimentació, higiene i salut, economia domèstica, organització i neteja de llar, escolarització i altres.

CINQUÉ: Es modifica la Base Quarta, que queda redactada com s'indica a continuació:

“BASE QUARTA. Organització i funcionament.

L'Ajuntament de Sagunt podrà optar per prestar el servei d'ajuda a domicili mitjançant gestió directa o gestió indirecta, segons les formes de gestió de serveis públics previstes en la legislació vigent.

En qualsevol cas, correspon a l'Ajuntament:

➤ Gestionar, tramitar i resoldre les sol·licituds del SAD ordinari a través del Departament de Serveis Socials, de part o d'ofici.

➤ Ordenar l'inici del servei ja siga a petició de la Conselleria en els supòsits de SAD de dependència, o en el SAD ordinari, a instància de part o d'ofici.

➤ El seguiment i avaluació dels serveis que es presten i el grau de qualitat d'aquests a través de l'aplicació de diferents indicadors, entre altres:

▪ Nivell de consecució dels objectius plantejats amb l'aplicació del SAD en el programa d'intervenció.

- Adequació del servei a la duració i intensitat d'aquest d'acord amb la situació presentada.
- Grau de satisfacció de les persones beneficiàries del SAD respecte a la qualitat del servei públic rebut.
- Grau de satisfacció de les persones beneficiàries amb les auxiliars del SAD.
- Nombre de reclamacions de les persones beneficiàries (puntualitat, implicació, suport, acompanyament, claredat en la comunicació, etc.).
- El temps mitjà expressat en dies de resposta des de la comunicació de l'alta de la persona beneficiària del servei fins a l'inici de la prestació.
- Comunicar a la Conselleria amb competència en matèria de serveis socials qualsevol circumstància o modificació respecte a la prestació del SAD de dependència.
- Qualsevol altra circumstància sobrevinguda i no contemplada en la present ordenança.”

SISÉ: Es modifica la Base Cinquena, que queda redactat com s'indica a continuació:

“BASE CINQUENA. Condicions d'Admissió. Requisits per a ser beneficiari o beneficiària del servei d'ajuda a domicili.

5.1. Condicions d'admissió:

a) Per al SAD de dependència:

1. Estar empadronat/da i residir al municipi de Sagunt.
2. Disposar de resolució del reconeixement del grau dependència per part de la Conselleria amb competència en matèria de serveis socials i de la prestació del servei d'ajuda a domicili.

3. Acceptar la proposta de posada en funcionament del SAD i el compromís que el servei es complirà tal com es determine pels tècnics municipals de serveis socials, en el seguiment que del mateix es realitze.

b) Per al SAD ordinari:

1. Estar empadronat/da i residir la persona beneficiària del SAD al municipi de Sagunt amb una antiguitat mínima d'un any a data de sol·licitud del servei. Només en el supòsit de situacions de risc, degudament acreditades per les treballadores i els treballadors socials municipals, es podrà obviar aquest requisit.

2. Ser major de 70 anys i no poder realitzar pels seus propis mitjans les activitats bàsiques de la vida diària, acreditant aquesta circumstància mitjançant informe mèdic.

3. Ser menor de 70 anys si estan afectades amb caràcter transitori per una malaltia que li impedeix el desenvolupament de les activitats bàsiques de la vida diària, acreditant aquesta circumstància mitjançant informe mèdic.

4. En les persones afectades per una malaltia mental o discapacitat, que afecte la seua autonomia, haver-hi sol·licitat el reconeixement de la situació de dependència. En aquests casos el Servei d'ajuda a domicili es prestarà a través del servei municipal fins al reconeixement del grau i prestació de la dependència.

5. Aconseguir la puntuació mínima exigida segons el barem, establert en la base tretzena de la present ordenança.

6. Disposar la unitat familiar de convivència de la persona beneficiària, d'una renda anual inferior a 2 vegades l'IPREM. A l'efecte de calcular la renda es consideraran tots els ingressos bruts provinents de sous, renda de propietats, interessos bancaris, pensions o ajudes atorgades per institucions públiques o privades a qualsevol membre de la unitat familiar de convivència.

7. No disposar d'estalvis superiors a 2 vegades l'IPREM.

8. No tindre dret al servei d'ajuda a domicili per part de qualsevol altra entitat pública o privada.

9. Haver sol·licitat i no tindre reconegut el grau de Dependència d'acord amb el que s'estableix en la Llei d'Autonomia Personal i Atenció a les persones en situació de

Dependència i no disposen de resolució d'aquesta o de l'aplicació del catàleg de prestacions que recull l'esmentada Llei.

10. Disposar d'informe social de valoració i proposta favorable emès per la treballadora social municipal.

11. Trobar-se al corrent en el compliment de les obligacions tributàries o enfront de la Seguretat Social imposades per les disposicions vigents, en la forma que es determine reglamentàriament. Així com dels impostos i tributs municipals.

12. En els supòsits que figuren interessos bancaris en la declaració de la renda de les persones físiques, acreditar quantitats totals a les quals correspon aquests interessos.

13. No disposar de béns dineraris que superen en dues vegades l'IPREM.

14. No disposar la unitat familiar de convivència de la persona beneficiària del SAD de patrimoni_(béns materials i immaterials) a excepció de l'habitatge habitual, l'import del qual supere el 2,5% de la mitjana de valor cadastral d'immobles (destinats a habitatge, magatzem estacionament i sòl sense edificar) al municipi de Sagunt, en el moment en què es realitzi la valoració de l'aplicació del recurs.

c) Per al SAD educatiu:

1. Famílies empadronades i residents al municipi que trobant-se en situació de risc d'exclusió social, disposen d'un programa d'intervenció familiar elaborat pel departament municipal de serveis socials, on es considere necessari una intervenció socioeducativa en el propi domicili.

2. Acceptació del Pla d'Intervenció familiar, així com el compromís de col·laboració en el seguiment i avaluació d'aquest.

5.2. EXCLUSIONS. No podran beneficiar-se de les prestacions regulades en la present ordenança:

1. Les persones beneficiàries de prestacions o ajudes concedides per altres administracions públiques o institucions pel mateix concepte.

2. Les persones que reunint els requisits establits en la Llei d'Autonomia Personal i Atenció a les persones en situació de Dependència no hagen exercit el dret a sol·licitar el reconeixement d'aquesta.

3. Aquelles persones sol·licitants o membres de la unitat familiar de convivència que siguin propietaris o usufructuaris de béns mobles o immobles que per les seues característiques, valoració, possibilitats de venda o explotació, permeten apreciar l'existència de mitjans materials suficients per a atendre les despeses bàsiques i urgents que estan destinats a cobrir les presents ajudes. Excepte en aquelles situacions que siguin valorades tècnicament com a excepcionals.

4. Haver renunciat a altres serveis o prestacions econòmiques derivades de l'aplicació i desenvolupament del Sistema per a l'Autonomia personal i Atenció a la Dependència.

5. Negativa a la signatura de compromisos i obligacions que es determinen en els Programes d'Intervenció familiar.

6. No disposar en el domicili dels mitjans oportuns i de les condicions necessàries perquè es pugui prestar el servei.”

SETÈ: La Base Sisena queda redactada com s'indica a continuació:

“BASE SISENA: Procediment per a la prestació del Servei.

En el SAD Ordinari Municipal

6.1. L'accés a la prestació del SAD és mitjançant la presentació de la sol·licitud subscripta per la persona interessada o el seu representant legal, degudament emplenada juntament amb la documentació corresponent en el registre electrònic d'aquest Ajuntament per qualsevol dels mitjans assenyalats en l'article 16.2 de la Llei 39/2015, d'1 d'octubre, del Procediment administratiu comú de les Administracions Públiques.

6.2. Una vegada registrada la sol·licitud, es comprovarà que la documentació és correcta. En cas de no ser així, es requerirà la persona sol·licitant perquè en el termini de deu dies acompanye els documents preceptius, amb prevenció que si no ho fera se li tindrà per

desistida de la seua petició, prèvia la resolució que haurà de ser dictada en els termes previstos en l'article 21 de la Llei de Procediment Administratiu Comú de les Administracions Públiques.

6.3. A la vista de la sol·licitud, la documentació presentada i les eines pròpies del treball social, s'emetrà l'informe per la treballadora social o el treballador social municipal, on es determinaran les característiques de la prestació, data d'inici, data fi prevista, import de la subvenció a concedir per l'Ajuntament, i en el seu cas, aportació per la persona sol·licitant, i de quantes dades es consideren oportuns per a la correcta prestació del servei. O, en cas de denegació, motivació d'aquesta. Sobre la base de l'informe s'elaborarà proposta de resolució a l'òrgan municipal corresponent pel cap de Secció perquè es dicte resolució expressa.

6.4. La diferència entre el cost total del servei i la subvenció municipal concedida serà abonada per la persona beneficiària en la forma que es determine en la resolució.

6.5. Resolució:

1. La resolució, que posa fi al procediment administratiu, recollirà la concessió o denegació motivada de la prestació. I en cas de concessió, les característiques d'aquesta esmentades en l'apartat anterior.

2. El termini màxim per a resoldre i notificar la resolució del procediment no podrà excedir de tres mesos des de la data de presentació de la sol·licitud en el Registre General electrònic de l'Ajuntament de Sagunt, per qualsevol dels mitjans assenyalats en l'art. 16.4 de la Llei 39/2015, d'1 d'octubre, de Procediment de les Administracions Públiques.

3. El transcurs del termini màxim dels tres mesos sense que s'haja notificat la resolució del procediment a les persones interessades, legitima aquestes per a entendre-la desestimada.

6.6. Les sol·licituds amb desistiment de la persona sol·licitant, si es produeix la seua defunció durant la tramitació de l'expedient, o els expedients aprovats i no activats per causa imputable a la persona usuària, seran arxivats.

6.7. No obstant això, el que es disposa en l'apartat 1, amb caràcter excepcional, en situacions d'urgència el servei es posarà en funcionament d'ofici, autoritzat pel cap de Secció, sense perjudici que completada la documentació es propose formalment, si escau, la concessió del servei per l'òrgan corresponent.”

VUITÉ. Es modifica la Base Setena, que queda redactada com segueix:

“BASE SETENA. Documentació a adjuntar a la sol·licitud.

7.1. La sol·licitud del SAD es realitzarà per mitjà de la presentació d'instància normalitzada, i resta de documentació que s'indica a continuació, de la persona sol·licitant i de cadascun dels membres de la unitat familiar de convivència majors de 16 anys (excepte el DNI):

a) Instància normalitzada de sol·licitud del Servei d'Ajuda a domicili on constarà l'autorització expressa a l'Ajuntament per a obtindre d'ofici la informació que s'indica a continuació, excepte oposició expressa de la persona interessada, i, si és el cas, dels altres membres de la unitat familiar de convivència, i en aquest cas haurà de presentar:

- Certificat de l'Agència Tributària del seu nivell de rendes, així com de les seues obligacions tributàries, o declaració de renda de l'últim exercici fiscal.
- Certificat de l'Institut Nacional de la Seguretat Social relatiu a les pensions i prestacions de les quals puguen ser beneficiaris els membres de la unitat familiar de convivència de la persona sol·licitant o certificat de l'INSS que acredite les pensions i/o prestacions que reben les persones de la unitat familiar de convivència.
- Certificat del Servei Públic d'Ocupació Estatal, SEPE, relatiu a les prestacions que reben els membres de la unitat familiar de convivència.
- Certificat de la Tresoreria General de la Seguretat Social relatiu a la vida laboral (certificat de vida laboral).

- Certificat del Servei Valencià amb competència en matèria d'Ocupació i Formació, o DARDE, de tots els membres de la unitat familiar de convivència en edat laboral on s'acredite la situació d'aturat.

- En cas de PNC (Pensió No contributiva), FAS (Pensions del Fons d'Assistència Social) o prestacions per fill a càrrec copia de l'últim ingrés rebut.

En el cas que l'Ajuntament no puga obtindre algun dels documents esmentats, hauran de ser aportats per la persona interessada.

L'Ajuntament obtindrà d'ofici certificat d'estar al corrent de pagaments d'impostos i tributs municipals, així com el certificat d'empadronament i convivència o els documents d'alta a tercers.

b) DNI o NIE de la persona sol·licitant i de la persona beneficiària quan siga diferent a la persona sol·licitant.

c) En el supòsit de separacions matrimonials o divorcis, fotocòpia de la sentència o del conveni regulador, on s'establisca la pensió alimentària i/o compensatòria. Si tenint dret no es percep la compensació establida, fotocòpia de la denúncia interposada del fet davant l'autoritat competent.

d) Declaració responsable, juntament amb la instància de sol·licitud del Servei, en la qual es farà constar:

- Que no rep ajudes o subvencions per a la mateixa destinació, de qualsevol Administració o Entitat Pública. En un altre cas haurà de consignar les que haja sol·licitat i l'import de les rebudes.

- Ingressos econòmics de la unitat familiar de convivència si no poden ser acreditats per altres mitjans (nòmines, o altres prestacions).

- Que es troba al corrent en el compliment de les obligacions tributàries o enfront de la Seguretat Social imposades per les disposicions vigents, en la forma que es determine reglamentàriament.

- Que autoritza expressament l'Administració municipal per a recaptar qualsevol tipus d'informació sol·licitant-la a altres administracions.

e) Certificat de l'entitat o entitats bancària/es on tinga depositat la seua capital, en el qual s'indique el saldo mitjà de tots els seus comptes, referit a l'últim exercici econòmic, o en defecte d'això acreditar els moviments bancaris per qualsevol mitjà vàlid en dret, quedaran exclosa les persones sol·licitants la unitat de convivència de les quals dispose.

f) Quan en la declaració de la renda consten interessos bancaris certificat de l'entitat bancària que indique l'import al qual corresponen aquests interessos.

g) En el cas que en la unitat familiar de convivència hi haja menors d'edat susceptibles de ser beneficiaris del SAD, fotocòpia del llibre de família.

h) Així com qualsevol altra documentació que se li puga requerir per a realitzar una correcta valoració de la situació presentada.

7.2. Es podrà eximir als sol·licitants de la prestació del SAD de la documentació que es requereix en els següents suposats:

a) Haver acreditat la seua situació davant dels serveis socials municipals en els últims tres mesos, es podrà eximir a la persona de presentar la documentació requerida, havent de manifestar mitjançant declaració responsable, que no s'han produït modificacions en la seua situació socioeconòmica i familiar.

b) En situacions de gravetat o urgència, es podrà prescindir de la presentació de la documentació, previ informe motivat de la treballadora o el treballador social municipal, sense perjudici que amb posterioritat la mateixa siga presentada. En tot cas, s'exigirà, almenys, documentació acreditativa de la personalitat de la persona sol·licitant i de la persona beneficiària si no coincidira.”

NOVÉ: Es modifica la Base Vuitena, que queda redactada com segueix:

“BASE VUITENA. Alta, modificació, baixa i/o extinció de la prestació del servei.

8.1. L'alta en la prestació del SAD, les condicions i duració es produirà en els termes que acorde l'òrgan corresponent, a proposta del cap de Secció, sobre la base de l'informe social emés per la treballadora social.

8.2. Concedit el servei, en la fitxa d'alta es farà constar:

- a) Nom, adreça, telèfons de contacte i correu electrònic de la persona o persones beneficiàries del SAD
- b) Composició de la unitat de convivència.
- c) Relació de nom i adreces, telèfons de contacte i correu electrònic de persones o entitats relacionades amb la persona beneficiària, que no convisquen al domicili on es realitza el SAD.
- d) Informe mèdic (si escau).
- e) Tipus de servei a realitzar.
- f) Total d'hores a realitzar a la setmana.
- g) Data d'alta i data de baixa si aquesta es preveu.
- h) Tasques a desenvolupar.
- i) El cost total del Servei d'Ajuda a domicili, el constitueix la subvenció concedida per l'Ajuntament i l'aportació de la persona beneficiària o unitat familiar de convivència.
- j) En els supòsits de SAD educatiu, signatura del programa individualitzat d'intervenció i compromís de complir els acords adoptats entre la família i els professionals de referència del departament de serveis socials.

8.3. Modificacions del Servei:

8.3.1. El Servei concedit a l'inici podrà augmentar-se o reduir-se, sobre la base dels motius indicats a continuació, i sempre sota valoració expressa de la treballadora social o el treballador social dels serveis socials municipals.

La proposta de modificació implicarà necessàriament l'aplicació prèvia del barem que va servir de base per a la concessió de la subvenció. La modificació podrà ser tramitada d'ofici, o a petició de la persona beneficiària, presentada per escrit.

8.3.2. Són motius de modificació:

- a) Empitjorament o millora de la situació que va servir de base per a la concessió inicial del servei.
- b) Compliment d'objectius inicials i redefinició de nous objectius.

8.3.3. El SAD de dependència podrà ser modificat per una modificació del PIA que afecte el grau de dependència.

8.4. Baixa de la prestació del Servei d'Ajuda a domicili:

8.4.1. La baixa del servei es realitzarà a través del model normalitzat signat per la treballadora social o el treballador social municipal corresponent, i contindrà les dades d'identificació de la persona o unitat familiar beneficiàries i els motius pels quals causa baixa, així com la data en què es deixarà de prestar el servei.

Aquest document s'unirà a l'expedient de la seua raó i es notificarà la baixa a la persona interessada.

8.4.2. Tipus de Baixes. Les baixes podran ser de dos tipus:

➤ *Baixa temporal*: serà aquella de duració màxima de dos mesos, en la qual persona beneficiària del SAD ingressa en una residència, hospital o un altre dispositiu d'atenció, d'una forma provisional, considerant-se un possible retorn al servei.

➤ *Baixa definitiva / extinció del Servei*: es considerarà com a tal aquella que supere el període establert per a la baixa temporal, o per la finalització del servei per qualsevol causa de les quals figuren a continuació:

- a) A petició de la persona interessada o el titular de la sol·licitud del servei en els supòsits de SAD educatiu.
- b) Finalització del període de la concessió del servei.
- c) Superar els dos mesos per any natural de baixa temporal del Servei, excepte per ingrés hospitalari degudament acreditat.

- d) Incompatibilitat amb una altra prestació o servei, que estiga així establida en el desenvolupament del Sistema per a l'Autonomia personal i l'Atenció de la Dependència.
- e) Defunció o ingrés definitiu de la persona beneficiària en establiment residencial.
- f) Trasllet del domicili fora del terme municipal de Sagunt.
- g) Canvi de domicili en el qual no es requerisca la prestació dels serveis.
- h) Canvi de circumstàncies que van motivar la posada en funcionament del servei.
- i) Actuació fraudulenta de la persona beneficiària per a obtindre la prestació.
- j) Per finalitzar la situació de necessitat que va motivar la seua concessió.
- k) Haver aconseguit els objectius previstos.
- l) Per no haver-se complit els objectius plantejats per a la concessió del servei, per causa imputable al beneficiari.
- m) Ús indegut de la prestació.
- n) Actituds indecoroses i/o falta de respecte a les persones que presten el servei.
- o) Per no abonar la diferència entre el cost del servei i la subvenció concedida per l'Ajuntament, llevat que es dega a una situació sobrevinguda i estiga degudament acreditada, i valorat com a tal per la treballadora o el treballador social municipal del SAD.
- p) Incompliment dels acords adoptats per a la posada en funcionament del SAD.
- q) Per haver ocultat o falsejat dades relatives a la situació familiar, social econòmica o de salut, que afecten el desenvolupament del servei.

8.4.3. Les baixes o les extincions podran ser instruïdes:

- a) A instàncies de part, per voluntat de la persona usuària o el seu representant legal: mitjançant comunicació al departament municipal de serveis socials, presentant la sol·licitud en el registre municipal fent-hi constar els motius de la baixa.
- b) Per finalització del període de la concessió del Servei: en aquest supòsit la baixa serà automàtica, registrant-se aquesta en l'expedient corresponent.
- c) D'ofici: si del seguiment de la prestació resultara que la persona o la unitat familiar de convivència no reuneix els requisits per a seguir amb la prestació, s'hagueren produït modificacions bàsiques en les circumstàncies que van motivar la concessió d'aquesta amb anterioritat a la finalització del període per a la qual va ser concedida, o hi haguera un incompliment d'obligacions contretes, la treballadora o el treballador social elaborarà un informe en el qual determinarà les causes que motiven la baixa en el servei.

8.5. Es podrà suspendre temporalment el SAD de dependència fins a un màxim de 60 dies a instàncies de la persona interessada, en cap cas serà assumit per l'Ajuntament el cost de les suspensions que per aquest motiu es produïsquen.”

DESENA: Es modifica la Base Novena, enumerant-se els apartats, s'elimina l'últim paràgraf i se n'afeg un de nou, quedant la redacció com s'indica a continuació:

“BASE NOVENA. Límit de les prestacions.

9.1. El límit mensual de prestacions, excepte autorització expressa per necessitat de la situació que es plantege i que estiga degudament acreditada mitjançant informe social, serà de:

- a) Mínim 1 hora
- b) Màxim 44 hores

9.2. Referent al contingut, temps i duració de la prestació estarà determinat per:

- a) En les prestacions corresponents al SAD en el seu vessant domèstic el temps màxim de prestació serà de dues hores a la setmana, i es podrà ampliar fins a un màxim de quatre hores quan a més s'establisquen serveis de compra d'aliments o altres d'anàlogues característiques.
- b) En el SAD corresponent a la neteja personal i neteja no excedirà de dues hores diàries i deu hores setmanals. No obstant això, per circumstàncies excepcionals degudament justificades, podrà incrementar-se el límit de temps establert fins a un 20%.
- c) En el corresponent al SAD educatiu dirigit a la intervenció directa amb famílies, la seua duració inicialment serà d'un mes, i es podrà prorrogar fins a un màxim de sis mesos sempre que es preveja per part de l'informe tècnic una millora de la situació i el compliment

dels objectius definits en el Pla familiar d'Intervenció. El nombre màxim d'hores a la setmana serà de 10.

9.3. En els casos de SAD municipal de dependència les hores de prestació seran les que determine la Conselleria amb competència en aquesta matèria, en el PIA de la persona beneficiària.”

ONZENA: S'afegir el règim de compatibilitats i incompatibilitats entre el SAD ordinari i el SAD de dependència, de manera que la redacció de la base desena quedarà com segueix:

“BASE DESENA. Compatibilitats i incompatibilitats del SAD ordinari amb el SAD de dependència.

10.1. Compatibilitats.

a) En cas de malaltia greu sobrevinguda o empitjorament temporal de la persona dependent per a atendre la situació d'urgència mentre es resol la revisió del grau de dependència.

b) En cas de malaltia greu sobrevinguda de la persona cuidadora principal que li impedisca prestar les atencions necessàries durant la seua convalescència fins a la seua recuperació (o si se li sol·licita també la dependència). La duració del qual serà de 3 mesos prorrogable fins a 6 si persisteix la situació.

c) En cas d'empitjorament greu de la persona dependent o de la persona cuidadora mentre s'està a l'espera d'ingressar en un centre residencial.

10.2. Incompatibilitats.

El SAD ordinari serà incompatible amb la recepció de qualsevol recurs o prestació del sistema d'atenció a la dependència. No obstant això es podrà sol·licitar i disposar del Servei durant el temps necessari fins al reconeixement del grau de dependència i resolució del PIA sempre que en el Programa Individualitzat d'Intervenció la prestació a aplicar siga el Servei d'Ajuda a domicili.”

DOTZENA: s'enumeren els paràgrafs de la Base Desena, que passa a ser l'Onzena, i s'afegir els apartats 2 i 5 relatius al SAD de la dependència, de manera que la redacció de la base queda com s'indica:

“BASE ONZENA. Aportació de les persones beneficiàries

11.1. S'estableix que hi haurà aportació de la persona beneficiària del SAD al cost total del Servei, finançant l'Ajuntament part d'aquest en funció directa amb els ingressos i els béns de què dispose la persona sol·licitant i la seua unitat familiar de convivència i sempre dins dels límits establits com a requisits.

L'aportació de la persona beneficiària del SAD ordinari al cost del servei serà la diferència entre el cost total del Servei i la quantia a abonar per l'Ajuntament, i es realitzarà en funció de la puntuació obtinguda sobre la base dels criteris establits en la base 13 i l'annex I d'aquesta ordenança.

L'aportació de la persona beneficiària mai podrà ser superior al cost efectiu del Servei.

11.2. En el SAD de l'atenció a la dependència no hi haurà aportació econòmica de les persones beneficiàries.”

TRETZENA: Es modifica el paràgraf primer de la Base Onzena, que passa a ser Dotzena, que queda redactada com s'indica a continuació:

“DOTZENA: Termini de presentació de les sol·licituds

12.1. Les sol·licituds podran presentar-se des del dia 1 de gener al 30 de novembre de l'any natural. Excepte excepcions de SAD d'emergència o d'urgència, que seran atesos d'ofici el mes de desembre.

Les sol·licituds presentades fora del termini establert, que no es corresponguen amb situacions d'urgència o emergència social, s'inadmetran per extemporànies.

12.2. Per la persona instructora de l'expedient es podrà proposar d'ofici el trasllat al següent exercici pressupostari, de les sol·licituds que per causes no imputables a les persones sol·licitants no hagen pogut ser ateses o esmenades, de manera que no vegem perjudicats els seus drets de manera substancial”

CATORZENA: S'enumeren els paràgrafs de la Base Dotzena, que passa a ser la Tretzena, afegint el text de l'apartat primer, i es modifica la redacció de l'apartat 13.3, de manera que la seua redacció quedarà com segueix:

“13.1. En el SAD ordinari per a la concessió de la prestació de servei es valoraran els ítems que es descriuen a continuació:

CRITERIS	PUNTS	MANERA D'ACREDITAR-LOS
CRITERI 1	Fins a 30 Punts	
Renda de la unitat familiar de convivència de la persona sol·licitant		Declaració de Renda. Nòmina o pensions. Declaracions responsables d'ingressos de tots els membres de la unitat familiar de convivència majors de 16 anys. Certificat de l'administració corresponent que acredite els ingressos existents.
CRITERI 2	Fins a 10 Punts	
Edat de la persona beneficiària i de la Unitat Familiar de Convivència		Fotocòpia del DNI de la persona beneficiària
CRITERI 3	Fins a 40 Punts	
Situació sociosanitària		Informe Social que acredite les situacions personals i familiars i la necessitat del servei. Informe sanitari: que acredite la situació de salut i el grau d'autonomia del beneficiari del servei.
CRITERI 4	Fins a 20 Punts	
Situació familiar: no tindre familiars amb obligació legal d'atendre'ls. Grau de participació i resposta dels membres de la unitat familiar de convivència		Llibre de família. Declaració responsable dels fills on es faça constar el compromís d'atenció cap als seus progenitors.

13.2. Per a accedir al servei hauran d'obtenir una puntuació mínima de 30 punts.

13.3. Les referències a ingressos i taxes es fan en relació IPREM en vigor en cada exercici econòmic anual.”

QUINZENA: La base Tretzena passa a ser la Catorzena, i en l'enumeració dels deures, la redacció de l'apartat c) i j), queden com segueix:

“BASE CATORZENA. Drets i deures de les persones o unitats familiars de convivència beneficiàries del SAD.

(...)

“c) Facilitar la labor dels/les professionals que atenen el Servei d'Ajuda a domicili, tant els/les treballadors/es municipals com el personal que preste el Servei.

j) A fer efectiu el pagament de la diferència entre el cost del servei i el cost abonat per l'Ajuntament.”

SETZENA: Es modifica la Base Quinzena, de manera que la seua redacció quedarà com s'indica a continuació:

“BASE QUINZENA. Denegació de la prestació del Servei d'Ajuda a Domicili

La denegació del servei d'ajuda a domicili ordinari haurà d'estar motivada.

Serà causa de denegació:

- No complir amb els requisits d'admissió establits en la present ordenança.
- Poder satisfer adequadament les seues necessitats per si mateix i/o amb el suport dels seus familiars, representant legal, guardadors de fet o altres situacions assimilades.
- No aconseguir la puntuació mínima que s'estableix en la present ordenança.
- No ser el recurs adequat per a la situació d'atenció integral sanitària, social o sociosanitària que presenta.”

DISSETENA: S'eliminen les Bases Setzena i Dissetena, i la Base Divuitena passa a ser la Setzena, de manera que la seua redacció quedarà com segueix:

“BASE SETZENA. Protecció de dades

Les dades de caràcter personal relatives als documents als quals es fa referència en les presents bases seran tractades d'acord amb el que estableix la Llei orgànica 3/2018, de 5 de desembre, de Protecció de Dades Personals i garantia dels drets digitals.”

DISSETENA: La base dinovena i vintena passen a ser la dissetena i divuitena, respectivament.

DIVUITENA: S'adapta l'Ordenança al llenguatge, en compliment de la Llei orgànica d'Igualtat 3/2007, de 22 de març, per a la igualtat efectiva de dones i homes, i el Reglament Intern per a la transversalitat de gènere de l'Ajuntament de Sagunt.

DISPOSICIÓ FINAL: El text de l'Ordenança que es modifica, de conformitat amb el que es disposa en l'art. 70.2 de la Llei 7/1985, de 2 d'abril, Reguladora de les Bases de Règim Local, no entrarà en vigor fins que s'haja publicat íntegrament el seu text en el Butlletí Oficial de la Província i haja transcorregut el termini de 15 dies previst en l'art. 65.

Annex I

La determinació de l'aportació de la persona beneficiària del SAD ordinari al cost del servei serà la diferència entre el cost total del Servei i la quantia a abonar per l'Ajuntament, de conformitat amb la següent taula:

Puntuació obtinguda per la persona beneficiària segons el barem de la base 13a	Percentatge del cost a abonar per l'Ajuntament
Més de 70 punts en els apartats 2-3-4	100%
Entre 60 i 69 punts en els apartats 2-3-4	90%
Entre 59 i 49 punts en els apartats 2-3-4	80%
Entre 48 i 39 punts en els apartats 2-3-4	70%
Entre 38 i 29 punts en els apartats 2-3-4	60%
Entre 28 i 20 punts en els apartats 2-3-4	50%
Entre 19 i 10 punts en els apartats 1-2-3	30%
Menys de 10 punts	0%

Per tot això, el Ple en queda assabentat.

12 EXPEDIENT 782104F. PACF2021 DONAR COMPTE AUDITORIA COMPTES 2020 OAAA CONSELL LOCAL AGRARI

Es retira de l'ordre del dia l'expedient de referència per haver-se donat compte d'aquest al Ple en la sessió del vint-i-nou de juliol.

13 EXPEDIENT 782071K. PACF2021 F CV PATRIMONI INDUSTRIAL AUDITORIA COMPTES ANUALS 2020

Havent finalitzat els treballs relatius a l'auditoria dels comptes anuals de la Fundació CV de Patrimoni Industrial i memòria obrera del Port de Sagunt, corresponents a l'exercici 2020, actuació recollida en el Pla Anual de Control Financer 2021 (PACF2021).

Es dona compte al Ple de l'informe d'auditoria emés en relació amb aquests comptes anuals de l'exercici **2020**.

Seguint la política d'informació i transparència aquest informe serà accessible per part de la ciutadania des de la web municipal d'aquest Ajuntament.

Per tot això, el Ple en queda assabentat.

14 EXPEDIENT 810153N. INFORMACIÓ AL PLE II TRIMESTRE 2021

En compliment del que estableix l'art. 207 del Text Refós de la Llei Reguladora de les Hisendes Locals, i de conformitat amb el que disposa la base 98 d'Execució del Pressupost s'adona de la informació trimestral corresponent al quart trimestre de l'any en curs sobre:

1. Pressupost de l'Ajuntament de Sagunt
 - 1.1. L'Execució del Pressupost (despeses i ingressos) de l'Ajuntament
 - 1.2. Moviments i situació de la Tresoreria
 - 1.3. Relació de Modificacions de Crèdit realitzades en el període
2. Lluita contra la morositat
3. PMP (Ajuntament, Consell, SAG, Fundació i Aigües de Sagunt)

Per tot això, el Ple en queda assabentat.

PRECS I PREGUNTES:

En el torn de precs i preguntes intervenen els següents senyors:

-El Sr. Guillen manifesta que el seu prec/pregunta té a veure amb les mocions dirigides a l'Equip de Govern, i, per tant, són precs, i per tant, no existeix l'obligació de votar-los. En aquest sentit, el Sr. Alcalde es va manifestar disposat que aqueixes votacions foren d'obligat compliment, que no vol dir que vinculants, trobant un encaix legal. Fa ja tres mesos que el grup municipal IP va passar una proposta jurídica perquè el Sr. Alcalde sol·licitara al Sr. Secretari un informe de viabilitat d'aquesta i des de llavors res saben.

Així doncs, la pregunta que fa el Sr. Guillen és què ha passat amb la moció i el prec que se li done màxima celeritat a aquesta situació.

-El Sr. Alcalde indica que li consta que aquest escrit està en Secretaria General.

-El Sr. Montesinos indica que en els mesos de pandèmia, Ciutadans va presentar una moció demanant que es fera un monument homenatge a les persones mortes per la Covid; en el seu moment es va dir que era interessant la proposta però que es posposara per a més endavant. Ara ja ha passat any i mig i torna a plantejar aquesta qüestió i entén que és moment que es plantege i estude en la Comissió de Cultura.

-Respon el Sr. Alcalde manifestant que es pren nota del recordatori.

-Tanca l'apartat de precs i preguntes el Sr. Vila. Indica que ha rebut una queixa ciutadana que ell mateix ha pogut comprovar. Es tracta de la gespa situada en el rellotge de sol al passeig marítim, que està molt alt.

-El Sr. Alcalde indica que es pren nota d'aquest assumpte.

I vist que no hi ha més assumptes a tractar, la Presidència clou la sessió a les 20 hores i 15 minuts, de tot això, com a secretari general, en done fe.

ACOMPLIU-HO: L'ALCALDE